

**SAMSUNG**

# USER MANUAL

---

HW-NW700

# SAFETY INFORMATION

## SAFETY WARNINGS









TO REDUCE THE RISK OF ELECTRIC SHOCK, DO NOT REMOVE THE COVER (OR BACK). NO USER-SERVICEABLE PARTS ARE INSIDE. REFER SERVICING TO QUALIFIED SERVICE PERSONNEL.

## WARNING

- To reduce the risk of fire or electric shock, do not expose this appliance to rain or moisture.

## CAUTION

- TO PREVENT ELECTRIC SHOCK, MATCH WIDE BLADE OF PLUG TO WIDE SLOT, FULLY INSERT.
- This apparatus shall always be connected to a AC outlet with a protective grounding connection.
- To disconnect the apparatus from the mains, the plug must be pulled out from the mains socket, therefore the mains plug shall be readily operable.
- Do not expose this apparatus to dripping or splashing. Do not put objects filled with liquids, such as vases on the apparatus.
- To turn this apparatus off completely, you must pull the power plug out of the wall socket. Consequently, the power plug must be easily and readily accessible at all times.

	<p style="text-align: center;"><b>CAUTION</b> <b>RISK OF ELECTRIC SHOCK.</b> <b>DO NOT OPEN.</b></p>	
	<p>This symbol indicates that high voltage is present inside. It is dangerous to make any kind of contact with any internal part of this product.</p>	
	<p>This symbol indicates that this product has included important literature concerning operation and maintenance.</p>	
	<p>Class II product : This symbol indicates that it does not require a safety connection to electrical earth (ground).</p>	
	<p>AC voltage : This symbol indicates that the rated voltage marked with the symbol is AC voltage.</p>	
	<p>DC voltage : This symbol indicates that the rated voltage marked with the symbol is DC voltage.</p>	
	<p>Caution, Consult instructions for use : This symbol instructs the user to consult the user manual for further safety related information.</p>	

# PRECAUTIONS

1. Ensure that the AC power supply in your house complies with the power requirements listed on the identification sticker located on the bottom of your product. Install your product horizontally, on a suitable base (furniture), with enough space around it for ventilation (7~10 cm). Make sure the ventilation slots are not covered. Do not place the unit on amplifiers or other equipment which may become hot. This unit is designed for continuous use. To fully turn off the unit, disconnect the AC plug from the wall outlet. Unplug the unit if you intend to leave it unused for a long period of time.
2. During thunderstorms, disconnect the AC plug from the wall outlet. Voltage peaks due to lightning could damage the unit.
3. Do not expose the unit to direct sunlight or other heat sources. This could lead to overheating and cause the unit to malfunction.
4. Protect the product from moisture (i.e. vases), and excess heat (e.g. a fireplace) or equipment creating strong magnetic or electric fields. Unplug the power cable from the AC wall socket if the unit malfunctions. Your product is not intended for industrial use. It is for personal use only. Condensation may occur if your product has been stored in cold temperatures. If transporting the unit during the winter, wait approximately 2 hours until the unit has reached room temperature before using.

5. The battery used with this product contains chemicals that are harmful to the environment. Do not dispose of the battery in the general household trash. Do not expose the battery to excess heat, direct sunlight, or fire. Do not short circuit, disassemble, or overheat the battery. Danger of explosion if the battery is replaced incorrectly. Replace only with the same or equivalent type.

## ABOUT THIS MANUAL

The user manual has two parts: this simple paper USER MANUAL and a detailed FULL MANUAL you can download.



### USER MANUAL

See this manual for safety instructions, product installation, components, connections, and product specifications.



### FULL MANUAL

You can access the FULL MANUAL on Samsung's on-line customer support centre by scanning the QR code. To see the manual on your PC or mobile device, download the manual in document format from Samsung's website. (<http://www.samsung.com/support>)

Design, specifications, and App screen are subject to change without prior notice.

# CONTENTS

<b>01</b>	<b>Checking the Components</b>	<b>6</b>
	Inserting Batteries before using the Remote Control (AA batteries X 2)	6
<b>02</b>	<b>Product Overview</b>	<b>7</b>
	Front Panel / Bottom Panel of the Soundbar	7
	Rear Panel of the Soundbar	7
<b>03</b>	<b>Connecting the Soundbar</b>	<b>8</b>
	Connecting Electrical Power	8
<b>04</b>	<b>Connecting to a TV</b>	<b>9</b>
	Connecting using an Optical Cable	9
	Connecting Wirelessly	10
	– Connecting a TV via Bluetooth	10
	– Connecting via Wi-Fi	12
<b>05</b>	<b>Connecting an External Device</b>	<b>14</b>
	Connecting using an Optical Cable	14
<b>06</b>	<b>Connecting a Mobile Device</b>	<b>15</b>
	Connecting via Bluetooth	15
	Connecting via Wi-Fi (Wireless Network)	16

<b>07</b>	<b>Using the Remote Control</b>	<b>17</b>
	How to Use the Remote Control	17
	Adjusting the Soundbar volume with a TV remote control	20
<b>08</b>	<b>Installing the Wall Mount</b>	<b>21</b>
	Installation Precautions	21
	Wallmount Components	21
<b>09</b>	<b>Software Update</b>	<b>25</b>
<b>10</b>	<b>Troubleshooting</b>	<b>26</b>
<b>11</b>	<b>Licence</b>	<b>27</b>
<b>12</b>	<b>Open Source Licence Notice</b>	<b>27</b>
<b>13</b>	<b>Important Notes About Service</b>	<b>27</b>
<b>14</b>	<b>Specifications and Guide</b>	<b>28</b>
	Specifications	28

# 01 CHECKING THE COMPONENTS

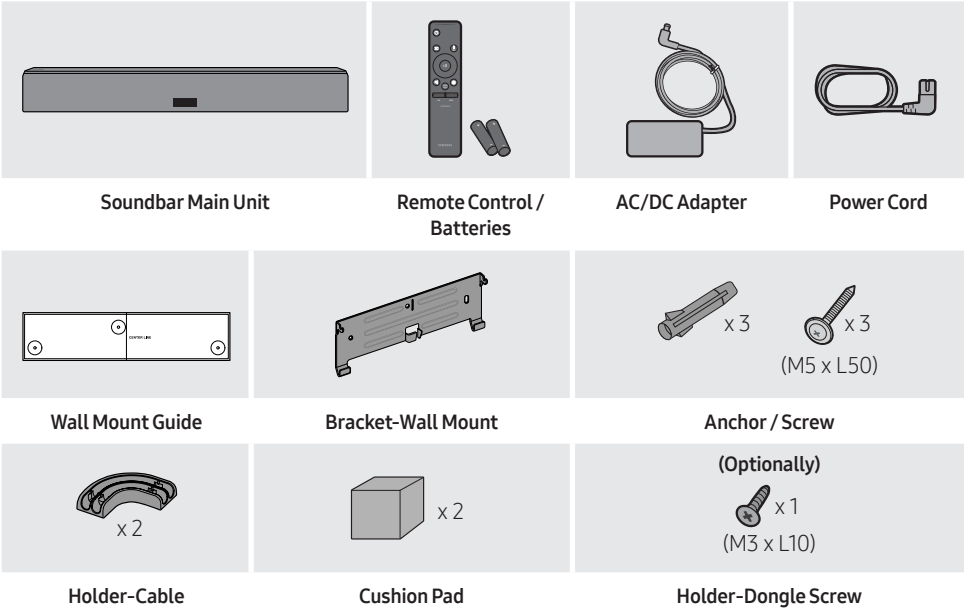

- For more information about the power supply and power consumption, refer to the label attached to the product. (Label : Bottom of the Soundbar Main Unit)
- For Soundbar wall mounting components, see page 21.
- To purchase additional components or optional cables, contact a Samsung Service Centre or Samsung Customer Care.
- This Soundbar is for wall mounting only.
- Use the **Holder-Dongle Screw** to secure the Holder-Dongle when connecting the Soundbar to the Wireless Rear Speaker Kit (SWA-9000S) or Wireless Subwoofer (SWA-W700) (Sold separately). Please see the FULL MANUAL for details.

## Inserting Batteries before using the Remote Control (AA batteries X 2)

Slide the battery cover in the direction of the arrow until it is completely removed. Insert 2 AA batteries (1.5V) oriented so that their polarity is correct. Slide the battery cover back into position.

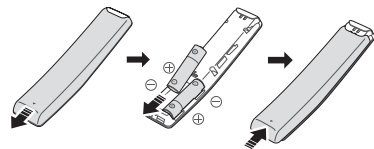

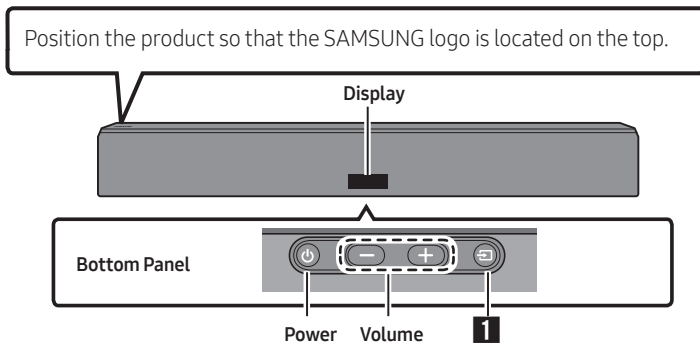

# 02 PRODUCT OVERVIEW

## Front Panel / Bottom Panel of the Soundbar

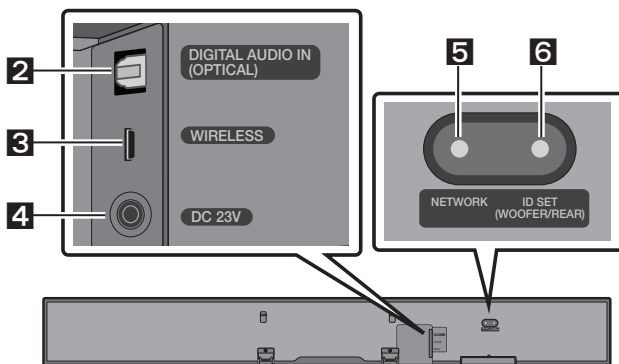

## Rear Panel of the Soundbar



<b>1</b>	<b>Source</b>	Selects the source input mode. ( <b>D.IN / WIFI / BT</b> ) <ul style="list-style-type: none"> <li>To turn on "<b>BT PAIRING</b>" mode, change the source to "<b>BT</b>" mode, and then press and hold the  button on the bottom panel for more than 5 seconds.</li> </ul>
<b>2</b>	<b>D.IN</b>	Connect to the digital (optical) output of an external device.
<b>3</b>	<b>WIRELESS</b>	Attach the wireless dongle that connects the Soundbar to surround speakers and a subwoofer wirelessly. (The surround speaker, subwoofer, and wireless dongle are sold separately.)
<b>4</b>	<b>DC 23V</b>	Connect the AC/DC power adapter. (Power Supply In)
<b>5</b>	<b>NETWORK</b>	Press to connect to a wireless network (Wi-Fi) via the <b>SmartThings</b> app.
<b>6</b>	<b>ID SET</b>	Press to connect the Soundbar to surround speakers and a subwoofer wirelessly. <ul style="list-style-type: none"> <li>Press and hold the <b>Up</b> button on the remote for 5 seconds to complete <b>ID SET</b>.</li> </ul>

# 03 CONNECTING THE SOUNDBAR

## Connecting Electrical Power

Use the power components (1, 2) in the following order to connect the Soundbar to an electrical outlet:

- 1 Connect the power output cable to the power adapter, and then to the Soundbar.
- 2 Connect the power cord to a wall socket.

See the illustrations below.

- For more information about the required electrical power and power consumption, refer to the label attached to the product. (Label : Bottom of the Soundbar Main Unit)

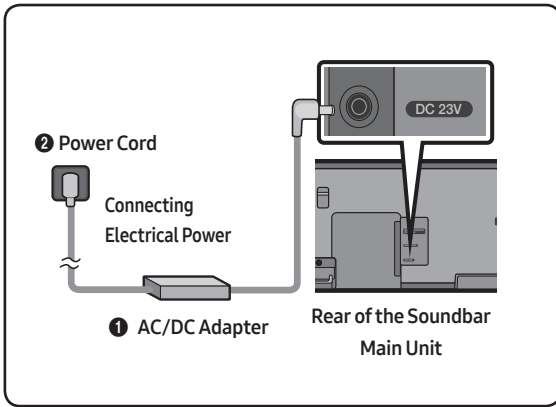

- Make sure to rest the AC/DC Adapter flat on a table or the floor. If you place the AC/DC Adapter so that it is hanging with the AC cord input facing upwards, water or other foreign substances could enter the Adapter and cause the Adapter to malfunction.



# 04 CONNECTING TO A TV

Hear TV sound from your Soundbar through wired or wireless connections.

- When the Soundbar is connected to selected Samsung TVs, the Soundbar can be controlled using the TV's remote control.
  - This feature is supported by 2017 and later Samsung Smart TVs that support Bluetooth when you connect the Soundbar to the TV using an optical cable.
  - This function also allows you to use the TV menu to adjust the sound field and various settings as well as the volume and mute.

## Connecting using an Optical Cable

When the audio in a broadcast is encoded in Dolby Digital and the "Digital Output Audio Format" on your TV is set to PCM, we recommend that you change the setting to Dolby Digital. When the setting on the TV is changed, you will experience better sound quality. (The TV menu may use different words for Dolby Digital and PCM depending on the TV manufacturer.)

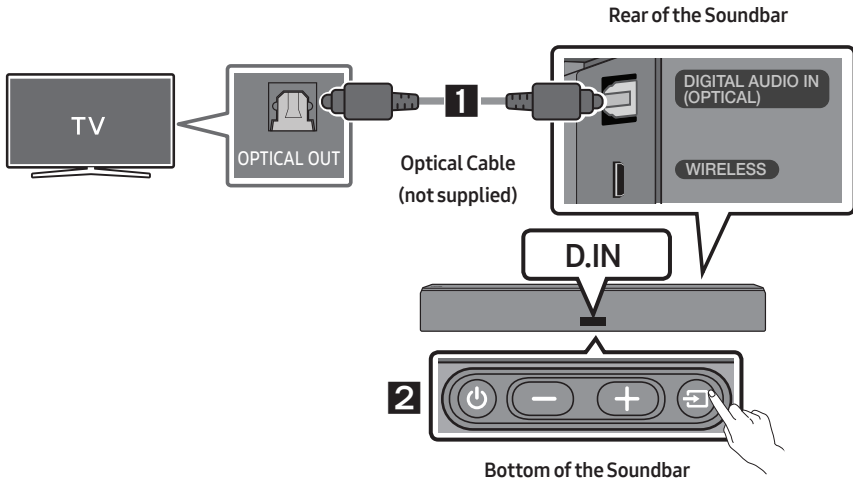

1. Connect the **DIGITAL AUDIO IN (OPTICAL)** jack on the Soundbar to the OPTICAL OUT jack of the TV with a digital optical cable (not supplied).
2. Press the  button on the bottom panel or on the remote control, and then select the "D.IN" mode.

## Auto Power Link

Auto Power Link automatically turns on the Soundbar when the TV is turned on.

1. Connect the Soundbar and a TV with a digital optical cable (not supplied).
2. Press the **Left** button on the remote control (the blue spot in the illustration to the right) for 5 seconds to turn Auto Power Link on or off.
  - Auto Power Link is set to ON by default.  
(To turn off this function, press the **Left** button on the remote for 5 seconds.)
  - Depending on the connected device, Auto Power Link may not function.
  - This function is only available in the “**D.IN**” mode.



## Connecting Wirelessly



### Connecting a TV via Bluetooth

When a TV is connected using Bluetooth, you can hear stereo sound without the hassle of cabling.

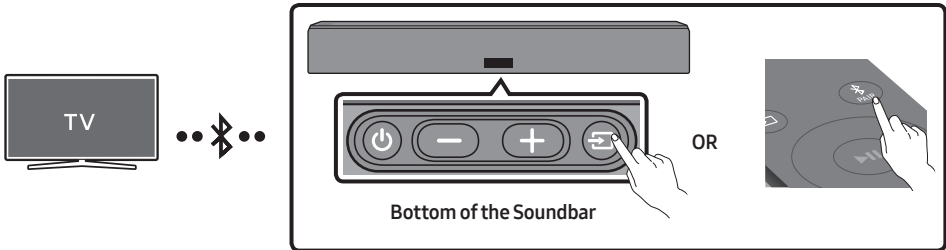
- Only one TV can be connected at a time.



### The initial connection

1. Press the  button on the remote control to enter the “**BT PAIRING**” mode.
- (OR)
  - a. Press the  button on the bottom panel and then select “**BT**”.  
“**BT**” changes to “**BT READY**” in a few seconds automatically if there is no Bluetooth device connected to the Soundbar.
  - b. When “**BT READY**” appears, press and hold the  button on the bottom panel of the Soundbar for more than 5 seconds to display “**BT PAIRING**”.
2. Select Bluetooth mode on the TV. (For more information, see the TV’s manual.)
3. Select “[AV] Samsung Soundbar NWxxx” from the list on the TV’s screen.  
An available Soundbar is indicated with “**Need Pairing**” or “**Paired**” in the TV Bluetooth device list. To connect the TV to the Soundbar, select the message, and then establish a connection.
  - When the TV is connected, [TV Name] → “**BT**” appears on the Soundbar’s front display.
4. You can now hear TV sound from the Soundbar.

## If the device fails to connect

- If a previously connected Soundbar listing (e.g. “[AV] Samsung Soundbar NWxxx”) appears in the list, delete it.
- Then repeat steps 1 through 3.

## Disconnecting the Soundbar from the TV

Press the  button on the bottom panel or on the remote control and switch to any mode but “BT”.

- Disconnecting takes time because the TV must receive a response from the Soundbar. (The time required may differ, depending on the TV model.)
- To cancel the automatic Bluetooth connection between the Soundbar and TV, press the  button on the remote control for 5 seconds with the Soundbar in “BT READY” status. (Toggle On → Off)

## What is the difference between BT READY and BT PAIRING?

- **BT READY** : In this mode, you can search for previously connected TVs or connect a previously connected mobile device to the Soundbar.
- **BT PAIRING** : In this mode, you can connect a new device to the Soundbar. (Press the  button on the remote control or press and hold the  button on the Bottom of the Soundbar for more than 5 seconds while the Soundbar is in “BT” mode.)

## NOTES

- If asked for a PIN code when connecting a Bluetooth device, enter <0000>.
- In Bluetooth connection mode, the Bluetooth connection will be lost if the distance between the Soundbar and the Bluetooth device exceeds 10 meters.
- The Soundbar automatically turns off after 5 minutes in the Ready state.
- The Soundbar may not perform Bluetooth search or connection correctly under the following circumstances:
  - If there is a strong electrical field around the Soundbar.
  - If several Bluetooth devices are simultaneously paired with the Soundbar.
  - If the Bluetooth device is turned off, not in place, or malfunctions.
- Electronic devices may cause radio interference. Devices that generate electromagnetic waves must be kept away from the Soundbar main unit - e.g., microwaves, wireless LAN devices, etc.

## Connecting via Wi-Fi

### Pre-connection Checklist

1. Confirm that your **Samsung Smart TV was released after 2014**. This function is compatible only with Samsung Smart TVs released after 2014.
2. Make sure your **Wireless router (Wi-Fi)** is ready and working.
3. Make sure that the **TV is connected to the Wireless router (your Wi-Fi network)**.

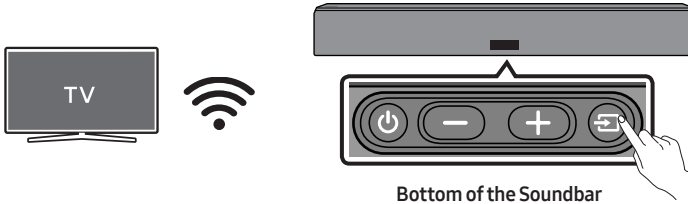

### Step 1 : Connecting the Soundbar to Wi-Fi

1. Press the  button on the Bottom of the Soundbar or on the remote control to select "WIFI" mode.
  - When using selected Samsung TVs (2016 ~ 2018 Samsung Smart TVs that support Bluetooth.)
    - If you select "WIFI" mode when the TV is turned on, the TV screen displays a pop-up window providing instructions on how to automatically connect the Soundbar to a wireless router (Wi-Fi). Refer to instructions in the pop-up window of the TV.

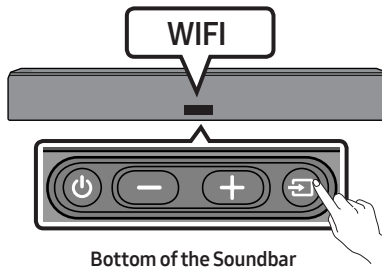

2. Connect your mobile device (smartphone, tablet, etc.) to the Wi-Fi network the TV is connected to.

3. Install and launch the **SmartThings** app on your mobile device (smartphone, tablet, etc.).

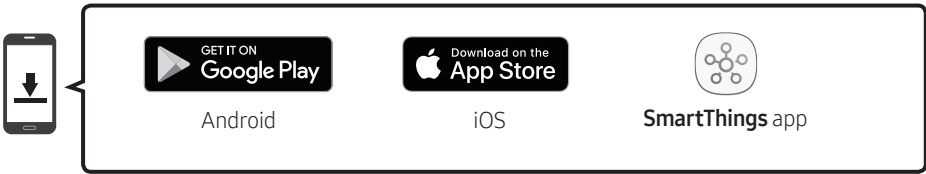

4. Follow the instructions in the app screen on the mobile device to connect the Soundbar to your Wi-Fi network.

## Step 2 : Configuring Settings on the TV

- If the TV disconnects from your wireless network after you change the input source to the Soundbar, use the TV menu to connect the TV to the network again.

### For TVs released in 2018

Home (🏠) → Settings (⚙️) → Sound → Sound Output → [AV] Samsung Soundbar NWxxx (Wi-Fi)

### For TVs released in 2017

Home (🏠) → Settings (⚙️) → Sound → Sound Output → [AV] Samsung Soundbar NWxxx (Wi-Fi)

### For TVs released in 2016

Home (🏠) → Settings (⚙️) → Sound → Select Speaker → [AV] Samsung Soundbar NWxxx (Wi-Fi)

### For TVs released in 2015

Menu → Sound → Speaker List

### For TVs released in 2014

Menu → Sound → Speaker Settings → Multiroom Link - Settings

## NOTES

- The TV and Soundbar must be connected to the same wireless network (Wi-Fi).
- If your wireless router (Wi-Fi) uses a DFS channel, you will not be able to establish a Wi-Fi connection between the TV and Soundbar. Contact your Internet service provider for details.
- If the 5GHz Wi-Fi connection is not smooth, use the 2.4GHz bandwidth.
- Because the menus may differ depending on the year of manufacture, refer to your TV manual.

# 05 CONNECTING AN EXTERNAL DEVICE

Connect to an external device via a wired or wireless network to play the external device's sound through the Soundbar.

## Connecting using an Optical Cable

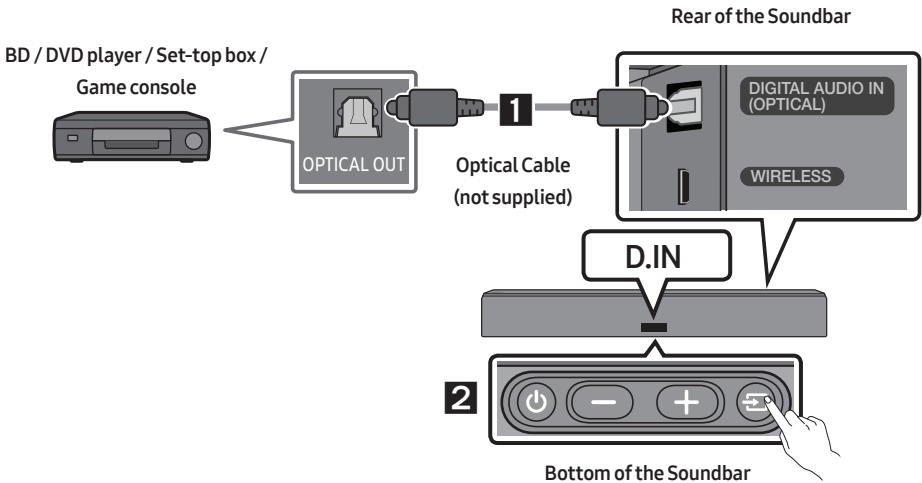

1. Connect **DIGITAL AUDIO IN (OPTICAL)** on the main unit to the **OPTICAL OUT** jack of the Source Device using a digital optical cable (not supplied).
2. Select **"D.IN"** mode by pressing the  button on the bottom panel or on the remote control.

# 06 CONNECTING A MOBILE DEVICE



## Connecting via Bluetooth

When a mobile device is connected using Bluetooth, you can hear stereo sound without the hassle of cabling.

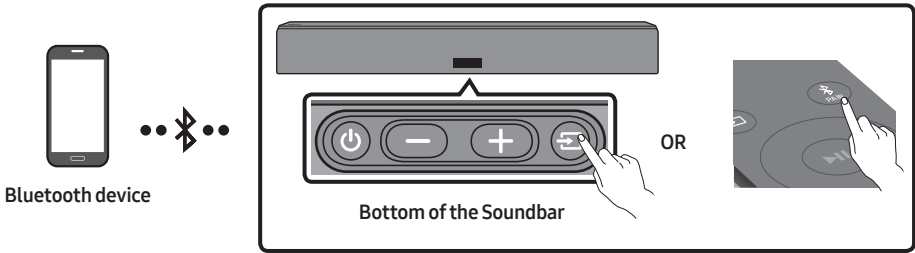
- You cannot connect more than one Bluetooth device at a time.



### The initial connection

1. Press the  button on the remote control to enter the "BT PAIRING" mode.  
(OR)
  - a. Press the  button on the bottom panel and then select "BT".  
"BT" changes to "BT READY" in a few seconds automatically if there is no Bluetooth device connected to the Soundbar.
  - b. When "BT READY" appears, press and hold the  button on the bottom panel of the Soundbar for more than 5 seconds to display "BT PAIRING".
2. On your device, select "[AV] Samsung Soundbar NWxxx" from the list that appears.
  - When the Soundbar is connected to the Bluetooth device, [Bluetooth Device Name] → "BT" appears in the front display.
3. Play music files from the device, connected via Bluetooth, through the Soundbar.

### If the device fails to connect

- If a previously connected Soundbar listing (e.g. "[AV] Samsung Soundbar NWxxx") appears in the list, delete it.
- Then repeat steps 1 and 2.

### NOTE

- After you have connected the Soundbar to your mobile device the first time, use the "BT READY" mode to reconnect. See Page 11 for details.

For more information about Bluetooth connections, refer to "Connecting a TV via Bluetooth" on pages 10~ 11.

# Connecting via Wi-Fi (Wireless Network)

- Connect a single Soundbar to Wi-Fi to access a variety of music streaming services and Internet radio. Connect multiple Soundbars to Wi-Fi to use grouped playback or the stereo sound mode.
- To connect a Soundbar to a mobile device via a wireless network (Wi-Fi), the **SmartThings** app is required.

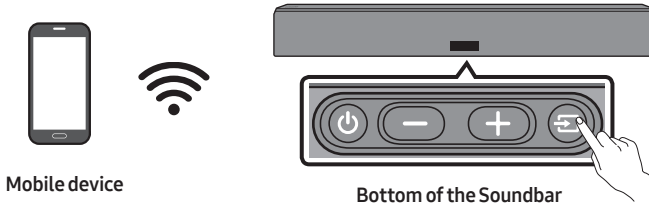

## The initial connection

1. Press the  button on the Bottom of the Soundbar or on the remote control to select "WIFI" mode.

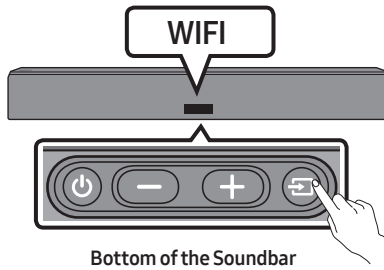

2. Install and launch the **SmartThings** app on your mobile device (e.g. smartphone or tablet).

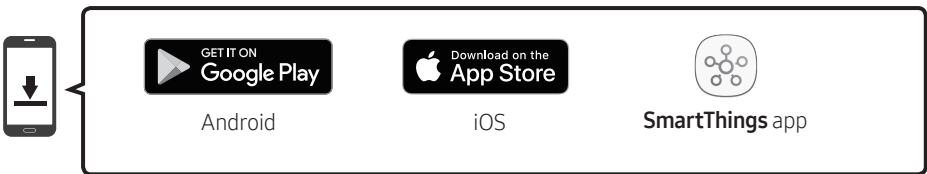

3. Follow the instructions in the app screen on the mobile device to connect the Soundbar to Wi-Fi.

## NOTES







- Expand to true wireless surround sound by connecting the Samsung Wireless Rear Speaker Kit (SWA-9000S) and Subwoofer (SWA-W700) to your Soundbar.
- The SWA-9000S and SWA-W700 are sold separately.
- To learn about using the **SmartThings** app and connecting to other devices (e.g. Amazon, the SWA-9000S and SWA-W700), refer to the FULL MANUAL for your Soundbar on the Samsung web site ([www.samsung.com/support](http://www.samsung.com/support)).

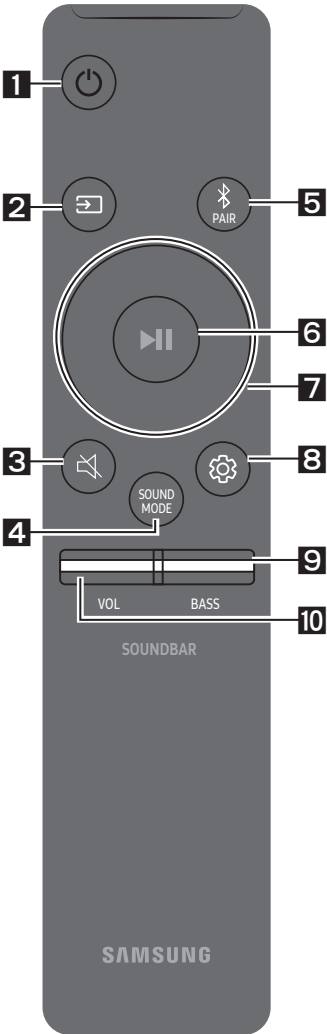





# 07 USING THE REMOTE CONTROL

## How to Use the Remote Control



<p><b>1</b></p>	 <b>Power</b>	<p>Turns the Soundbar on and off.</p>
<p><b>2</b></p>	 <b>Source</b>	<p>Press to select a source connected to the Soundbar.</p>
<p><b>3</b></p>	 <b>Mute</b>	<p>Press the  button to mute the sound. Press it again to unmute the sound.</p>
<p><b>4</b></p>	 <b>SOUND MODE</b>	<p>You can select the desired sound effect by choosing <b>STANDARD</b>, <b>SURROUND</b>, or <b>SMART</b>.</p>
<p><b>5</b></p>	 <b>Bluetooth PAIR</b>	<p>Press the  button. “<b>BT PAIRING</b>” appears in the Soundbar’s display. You can connect the Soundbar to a new Bluetooth device in this mode by selecting the Soundbar in the Bluetooth device’s search list.</p>

<p><b>6</b></p>	 <p><b>Play / Pause</b> (BT/Wi-Fi)</p>	<p>Press the  button to pause a music file temporarily. When you press the button again, the music file plays.</p>
<p><b>7</b></p>	 <p><b>Up/Down/ Left/Right</b></p>	 <p><b>Press the indicated areas to select Up/Down/Left/Right.</b></p> <p>Press Up/Down/Left/Right on the button to select or set functions.</p> <ul style="list-style-type: none"> <li>• <b>Repeat</b> To use the Repeat function, press the <b>Up</b> button.</li> <li>• <b>Music Skip</b> Press the <b>Right</b> button to select the next music file. Press the <b>Left</b> button to select the previous music file.</li> <li>• <b>Auto Power Link</b> You can turn Auto Power Link on or off. <ul style="list-style-type: none"> <li>– Auto Power Link : If the Soundbar is connected to your TV through a digital optical cable, the Soundbar can automatically turn on when you turn on your TV. Press and hold the <b>Left</b> button for 5 seconds to toggle Auto Power Link ON and OFF.</li> <li>– Auto Power Link is set to ON by default.</li> </ul> </li> <li>• <b>ID SET</b> Press and hold the <b>Up</b> button for 5 seconds to complete <b>ID SET</b> (when connecting to an accessory item).</li> </ul>
<p><b>8</b></p>	 <p><b>Sound Control</b></p>	<p>You can select from <b>TREBLE</b>, <b>SYNC</b>, <b>REAR LEVEL</b>, or <b>REAR SPEAKER ON/OFF</b>.</p> <ul style="list-style-type: none"> <li>• To adjust the <b>TREBLE</b> volume, select Sound Control → <b>TREBLE</b>, and then use the <b>Up/Down</b> buttons to adjust the volume within a -6 to +6 range.</li> <li>• If the video on the TV and audio from the Soundbar are not synchronised, select <b>SYNC</b> in Sound Control, and then set the audio delay between 0~300 milliseconds by using the <b>Up/Down</b> buttons.</li> <li>• If surround speakers (not supplied) are connected, select <b>REAR LEVEL</b>, and then use the <b>Up/Down</b> buttons to adjust the volume within a -6 to +6 range. The <b>REAR SPEAKER</b> function can be turned <b>ON/OFF</b> by using the <b>Up/Down</b> buttons.</li> <li>• <b>SYNC</b> is only supported for some functions.</li> </ul>

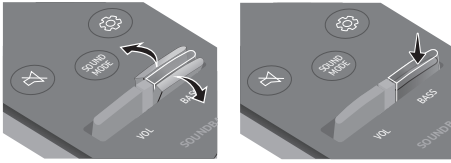
**9****BASS**

Push the button up or down to adjust the BASS volume within a -6 to +6 range. To set the BASS volume level to 0, press the button.

- When a Subwoofer (not supplied) is connected, the **BASS** button becomes the Subwoofer button. Push the button up or down to adjust the subwoofer volume either to -12 or within a -6 to +6 range. To set the subwoofer volume level to 0, press the button.

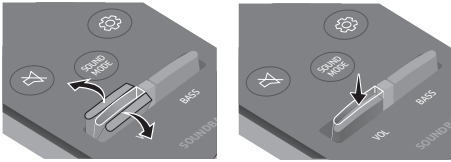
**10****VOL**

Push the button up or down to adjust the volume.

- **Mute**  
Press the **VOL** button to mute the sound. Press it again to unmute the sound.

# Adjusting the Soundbar volume with a TV remote control

If you have a Samsung TV, you can adjust the Soundbar's volume using the IR remote control that came with your Samsung TV.

First use the TV menu to set the TV audio on your Samsung TV to external speakers, then use your Samsung remote to control the Soundbar's volume. For more information, see the TV's user manual. The default mode for this function is control by a Samsung TV remote. If your TV is not a Samsung TV, follow the directions below to change the settings of this function.

1. Turn Off the Soundbar.

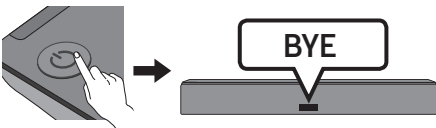

2. If you do not want to use this function, push up and hold the **BASS** button on the remote repeatedly for 5 seconds until **"OFF-TV REMOTE"** appears in the display.

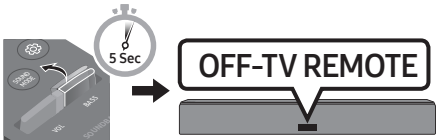

3. If you want to control the Soundbar with your TV's remote, push up and hold the **BASS** button for 5 seconds repeatedly until **"ALL-TV REMOTE"** appears in the display. Then, use your TV's menu to select external speakers.

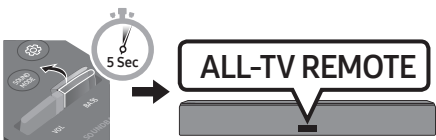

4. If you want to return the Soundbar to the default mode (control by a Samsung TV remote), push up and hold the **BASS** button for 5 seconds repeatedly until **"SAMSUNG-TV REMOTE"** appears in the display.

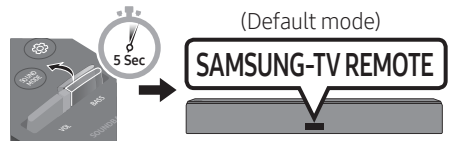

- Each time you push the **BASS** button up and hold it for 5 seconds, the mode switches in the following order: **"SAMSUNG-TV REMOTE"** (Default mode) → **"OFF-TV REMOTE"** → **"ALL-TV REMOTE"**.
- This function may not be available, depending on the remote control.
- For manufacturers that support this feature, refer to the FULL MANUAL for your Soundbar on the Samsung web site ([www.samsung.com/support](http://www.samsung.com/support)).
- This volume control function works with IR TV remotes only. It does not work with Bluetooth TV remotes (remotes that require pairing)

# 08 INSTALLING THE WALL MOUNT

## Installation Precautions

- Install on a vertical wall only.
- Do not install in a place with high temperature or humidity.
- Verify whether the wall is strong enough to support the product's weight. If not, reinforce the wall or choose another installation point.
- Purchase and use the fixing screws or anchors appropriate for the kind of wall you have (plaster board, iron board, wood, etc.).  
If possible, fix the support screws into wall studs.
- Purchase wall mounting screws according to the type and thickness of the wall you want to mount the Soundbar on.
  - Diameter: M5
  - Length: 35 mm or longer recommended.
- Connect cables from the unit to external devices before you install the Soundbar on the wall.
- Make sure the unit is turned off and unplugged before you install it. Otherwise, it may cause an electric shock.

## Wallmount Components

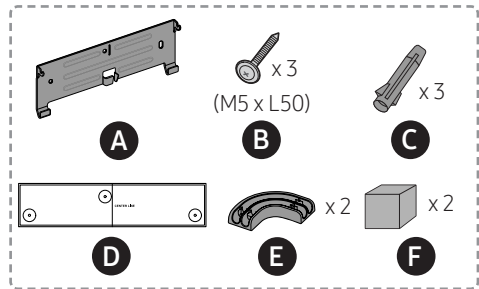
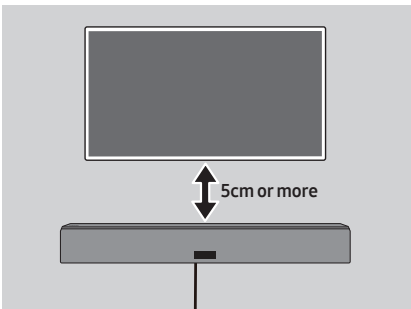

1.

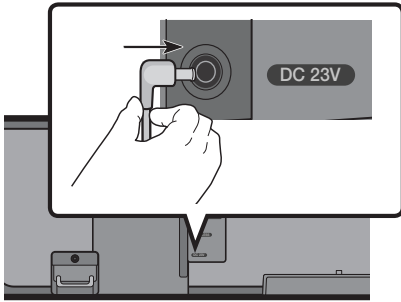

### NOTES

- Install the Soundbar 5cm or more below your TV.
- Install part **E** before mounting your Soundbar on the wall.
- Insert the Power Plug from the Adapter into the Soundbar before mounting the Soundbar on the wall.
- Use part **E** to secure the power cable on the left or right side of the Soundbar.

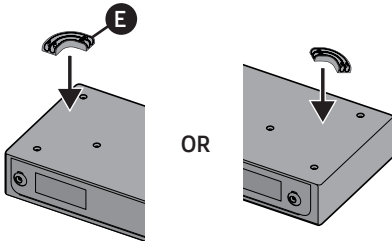

- Use part **F** to attach to the centre of the bottom of the Soundbar.

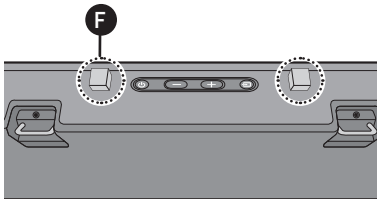

2.

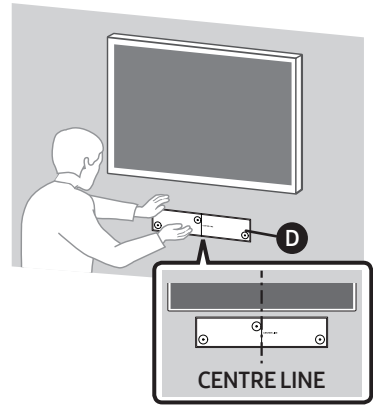

### NOTE

- Make sure the **Wall Mount Guide D** is level.

3.

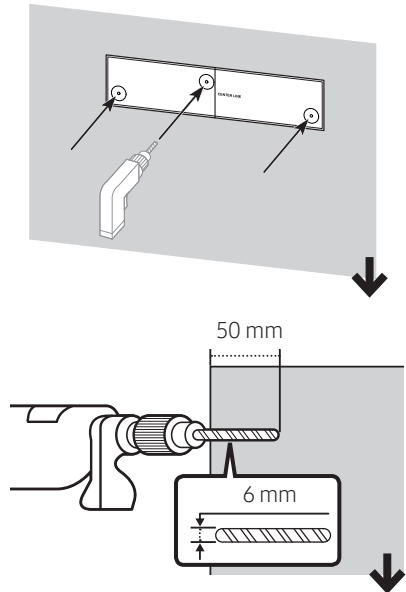

### NOTE

- The installation method shown here is for Concrete walls. Installation methods will vary depending on the wall type. For installation on dry wall, we strongly recommend you drill screw support holes into the underlying wood studs.

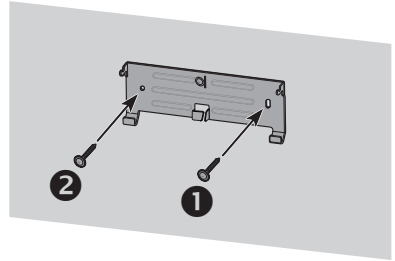
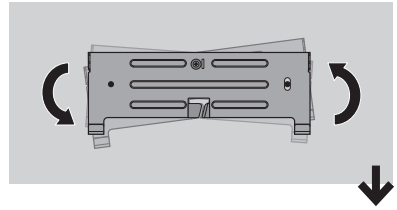
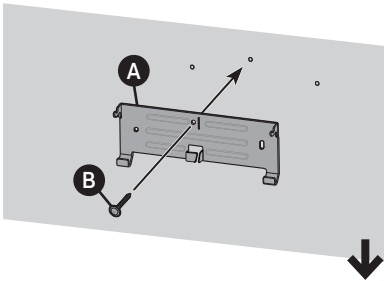
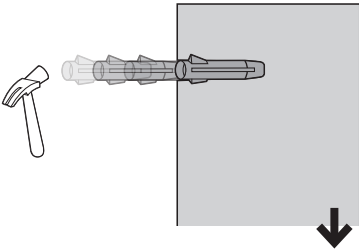
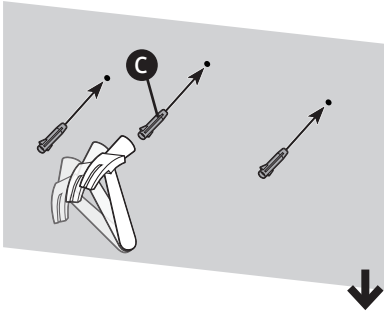
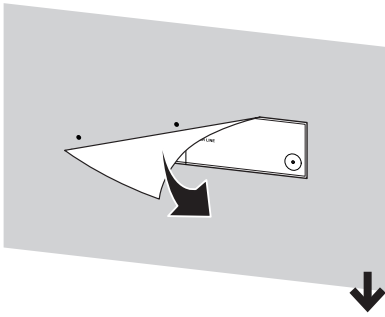

4.

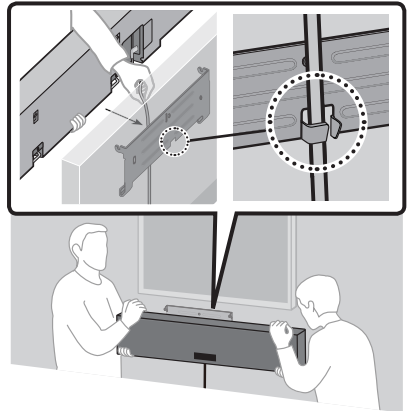

5.

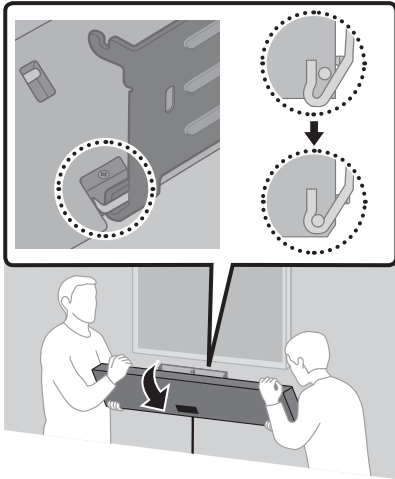

6.

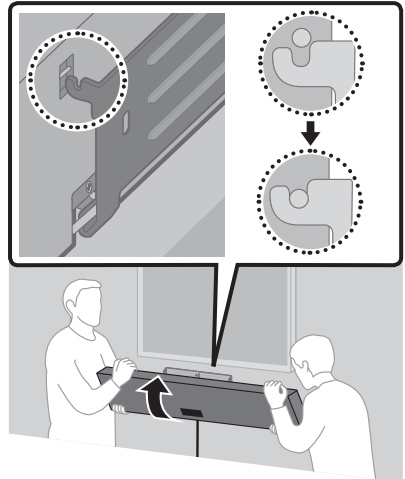

**⚠ CAUTION**

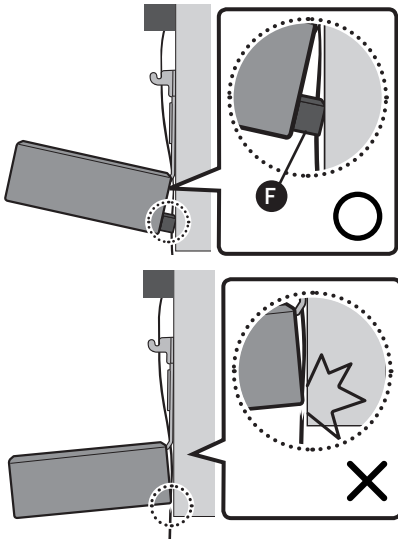

7.

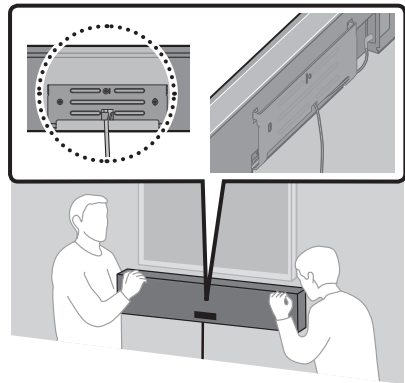

8.

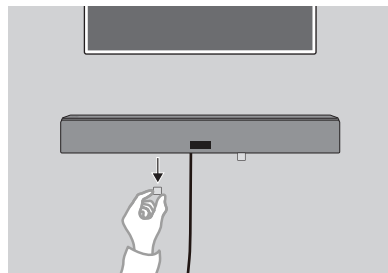



# 09 SOFTWARE UPDATE

When the Soundbar is connected to the Internet, software updates automatically occur even when the Soundbar is turned off.

- To use the Auto Update function, the Soundbar must be connected to the Internet. The Wi-Fi connection to the Soundbar will be terminated if its power cord is disconnected or the power is cut off. If the power is cut off, when the power comes back on or you reconnect the power cord, turn on the Soundbar, and then reconnect it to the Internet.

# 10 TROUBLESHOOTING

Before seeking assistance, check the following.

---

## The unit will not turn on.

---

### Is the power cord plugged into the outlet?

→ Connect the power plug to the outlet.

---

## A function does not work when the button is pressed.

---

### Is there static electricity in the air?

→ Disconnect the power plug and connect it again.

---

## Sound dropouts occur in BT mode.

---

→ See the Bluetooth connection sections on pages 10 and 15.

---

## Sound is not produced.

---

### Is the Mute function on?

→ Press the  button to cancel the function.

### Is the volume set to minimum?

→ Adjust the Volume.

---

## The remote control does not work.

---

### Are the batteries drained?

→ Replace with new batteries.

### Is the distance between the remote control and Soundbar main unit too far?

→ Move the remote control closer to the Soundbar main unit.

---

---

## Cannot connect to the TV.

---

### If connected via a wired network

- Check if the cable is connected correctly. (Check the port name to make sure that the cable is connected to the correct port.) (See the corresponding page regarding each connection method.)
- Press the  button on the bottom panel of the Soundbar or on the remote control to check if the mode is correct.

### If connected via a wireless network

#### → Connected via Bluetooth

1. Switch the Soundbar to “**BT PAIRING**” mode, and then use the TV to search again. (See page 10 for details.)

#### → Connected via Wi-Fi

1. Check if the TV is a compatible model.
  - Only **Samsung Smart TVs** released after 2014 are supported.
2. Check if the TV is connected to Wi-Fi.
  - If the TV is not connected to Wi-Fi, use the network menu on the TV to establish a connection. (See the TV user manual.)
3. Check if the Soundbar is connected to Wi-Fi.
  - When the Soundbar is connected, you can find it in the list of speakers on your mobile device when you run the **SmartThings** app. See page 16 for details.

4. Check for a DFS channel.
    - If your wireless router (Wi-Fi) is using a DFS channel, you cannot establish a Wi-Fi connection between the TV and Soundbar. Contact your Internet service provider for details.
- 

## 11 LICENCE

---



Manufactured under license from Dolby Laboratories. Dolby, Dolby Audio, Pro Logic, and the double-D symbol are trademarks of Dolby Laboratories.

---



For DTS patents, see <http://patents.dts.com>. Manufactured under license from DTS Licensing Limited. DTS, the Symbol, DTS in combination with the Symbol, and DTS Digital Surround are registered trademarks or trademarks of DTS, Inc. in the United States and/or other countries. © DTS, Inc. All Rights Reserved.

---



- The Spotify Software is subject to third party licences found here : [www.spotify.com/connect/third-party-licenses](http://www.spotify.com/connect/third-party-licenses).
  - For more information about Spotify Connect, please visit [www.spotify.com/connect](http://www.spotify.com/connect)
- 

## 12 OPEN SOURCE LICENCE NOTICE

For further information on Open Sources used in this product, please visit the website: <http://opensource.samsung.com>

## 13 IMPORTANT NOTES ABOUT SERVICE

- Figures and illustrations in this User Manual are provided for reference only and may differ from actual product appearance.
- An administration fee may be charged if either
  - (a) an engineer is called out at your request and there is no defect with the product (i.e. where the user manual has not been read).
  - (b) you bring the unit to a repair centre and there is no defect with the product (i.e. where the user manual has not been read).
- You will be informed of the administration fee amount before a technician visits.

# 14 SPECIFICATIONS AND GUIDE

## Specifications

Model Name	HW-NW700
Weight	6.7 kg
Dimensions (W x H x D)	1220.0 x 140.0 x 53.5 mm
Operating Temperature Range	+5°C to +35°C
Operating Humidity Range	10 % ~ 75 %
AMPLIFIER Rated Output power	Woofer x4, Tweeter x 3, 4ohm
Supported play formats	LPCM 2ch, Dolby Audio™ (supporting Dolby® Digital), DTS
WIRELESS DEVICE OUTPUT POWER Wi-Fi max transmitter power	100mW at 2.4GHz -2.4835GHz, 5.15GHz- 5.35GHz & 5.47GHz-5.725GHz
WIRELESS DEVICE OUTPUT POWER BT max transmitter power	100mW at 2.4GHz - 2.4835GHz

### NOTES

- Samsung Electronics Co., Ltd reserves the right to change the specifications without notice.
- Weight and dimensions are approximate.

### Precaution : The Soundbar will restart automatically if you turn on/off Wi-Fi.

Overall Standby Power Consumption (W)	2.8W
Wi-Fi Port deactivation method	Press the <b>IDSET</b> button on the rear panel of the Soundbar for 30 seconds to turn Wi-Fi On / Off.
Bluetooth Port deactivation method	Press the <b>NETWORK</b> button on the rear panel of the Soundbar for 30 seconds to turn Bluetooth On / Off.

- Hereby, Samsung Electronics, declares that this equipment is in compliance with Directive 2014/53/EU.



The full text of the EU declaration of conformity is available at the following internet address: <http://www.samsung.com> go to Support > Search Product Support and enter the model name.

This equipment may be operated in all EU countries.

The 5GHz WLAN(Wi-Fi or SRD) function of this equipment may only be operated indoors.



**[Correct disposal of batteries in this product]**

**(Applicable in countries with separate collection systems)**

This marking on the battery, manual or packaging indicates that the batteries in this product should not be disposed of with other household waste at the end of their working life. Where marked, the chemical symbols Hg, Cd or Pb indicate that the battery contains mercury, cadmium or lead above the reference levels in EC Directive 2006/66.

If batteries are not properly disposed of, these substances can cause harm to human health or the environment.

To protect natural resources and to promote material reuse, please separate batteries from other types of waste and recycle them through your local, free battery return system.



**Correct Disposal of This Product  
(Waste Electrical & Electronic Equipment)**

**(Applicable in countries with separate collection systems)**

This marking on the product, accessories or literature indicates that the product and its electronic accessories (e.g. charger, headset, USB cable) should not be disposed of with other household waste at the end of their working life. To prevent possible harm to the environment or human health from uncontrolled waste disposal, please separate these items from other types of waste and recycle them responsibly to promote the sustainable reuse of material resources.

Household users should contact either the retailer where they purchased this product, or their local government office, for details of where and how they can take these items for environmentally safe recycling.

Business users should contact their supplier and check the terms and conditions of the purchase contract. This product and its electronic accessories should not be mixed with other commercial wastes for disposal.







For information on Samsung's environmental commitments and product specific regulatory obligations e.g. REACH, WEEE, Batteries, visit:

[http://www.samsung.com/uk/aboutsamsung/samsungelectronics/corporatecitizenship/data\\_corner.html](http://www.samsung.com/uk/aboutsamsung/samsungelectronics/corporatecitizenship/data_corner.html)

# SICHERHEITSINFORMATIONEN

## HINWEISE ZUR SICHERHEIT

ZUR VERMEIDUNG VON STROMSCHLÄGEN DARF DIESES GERÄT NICHT GEÖFFNET WERDEN. ES ENTHÄLT KEINE BAUTEILE, DIE VOM BENUTZER GEWARTET ODER REPARIERT WERDEN KÖNNEN. WARTUNGS- UND REPARATURARBEITEN DÜRFEN NUR VON FACHPERSONAL AUSGEFÜHRT WERDEN.

 <div style="display: inline-block; border: 1px solid black; padding: 5px; text-align: center;"> <b>ACHTUNG</b>  <b>GEFAHR ELEKTRISCHER SCHLÄGE! GERÄT NICHT ÖFFNEN!</b> </div> 	
	Dieses Symbol zeigt an, dass im Inneren Hochspannung vorhanden ist. Es ist gefährlich, Teile im Inneren dieses Bildschirms zu berühren.
	Dieses Symbol weist darauf hin, dass diesem Gerät wichtige Anweisungen zum Betrieb und zur Wartung beigelegt sind.
	Produkt der Klasse-II: Dieses Symbol zeigt an, dass das Gerät keinen elektrischen Erdungsanschluss (Masse) benötigt.
	Wechselspannung: Dieses Symbol zeigt an, dass es sich bei der mit diesem Symbol gekennzeichneten Nennspannung um eine Wechselspannung handelt.
	Gleichspannung: Dieses Symbol zeigt an, dass es sich bei der mit diesem Symbol gekennzeichneten Nennspannung um eine Gleichspannung handelt.
	Achtung! Gebrauchsanweisung beachten: Dieses Symbol weist den Benutzer an, weitere sicherheitsrelevante Informationen der Gebrauchsanweisung zu entnehmen.

## WARNUNG

- Setzen Sie das Gerät nicht Nässe oder Feuchtigkeit aus, um die Gefahr eines Brandes bzw. eines elektrischen Schlags zu vermeiden.

## ACHTUNG

- UM ELEKTRISCHE SCHLÄGE ZU VERMEIDEN, RICHTEN SIE DEN BREITEN KONTAKTSTIFT DES STECKERS AN DEM BREITEN STECKPLATZ AUS, UND STECKEN SIE DEN STECKER VOLL EIN.
- Dieses Gerät darf nur an eine Netzsteckdose mit Schutzerdung angeschlossen werden.
- Um das Gerät vom Netzbetrieb zu trennen, muss der Stecker aus der Netzsteckdose gezogen werden. Deshalb sollte der Netzstecker jederzeit zugänglich und leicht trennbar sein.
- Das Gerät keinem Spritz- oder Tropfwasser aussetzen. Keine mit Flüssigkeit gefüllten Behälter, wie Vasen auf das Gerät stellen.
- Um das Gerät vollständig auszuschalten, muss der Netzstecker aus der Steckdose gezogen werden. Somit muss der Netzstecker immer bequem erreichbar sein.

# HINWEISE

1. Stellen Sie sicher, dass die Stromversorgung in Ihrem Haushalt den auf dem Etikett auf der Unterseite des Geräts angegebenen Anforderungen entspricht. Stellen Sie Ihr Produkt horizontal auf einer geeigneten Unterlage (Möbel) auf, so dass rundherum ausreichend Platz 7~10 cm zur Belüftung bleibt. Achten Sie darauf, dass die Belüftungsöffnungen nicht abgedeckt sind. Stellen Sie das Gerät nicht auf Verstärker oder andere Geräte, die heiß werden können. Das Gerät ist für Dauerbetrieb eingerichtet. Um das Gerät vollständig auszuschalten, den Stecker aus der Steckdose ziehen. Ziehen Sie den Netzstecker des Geräts wenn Sie beabsichtigen, es für längere Zeit nicht zu nutzen.
2. Ziehen Sie bei Gewittern das Stromkabel aus der Steckdose. Durch Blitze verursachte Spannungsspitzen können zur Beschädigung des Geräts führen.
3. Halten Sie das Gerät von direkter Sonneneinstrahlung oder anderen Wärmequellen fern. Dies kann zu einer Überhitzung führen und zu einer Fehlfunktion des Geräts führen.
4. Schützen Sie das Produkt vor Feuchtigkeit (z. B. Vasen), übermäßiger Hitze (z. B. Kamine) oder Geräten, die starke magnetische oder elektrische Felder erzeugen. Trennen Sie das Netzkabel bei Fehlfunktionen des Geräts von der Stromversorgung. Ihr Produkt ist nicht für den gewerblichen Einsatz vorgesehen. Verwenden Sie dieses Produkt nur für den privaten Bereich. Wenn Ihr Produkt oder die CD bei kalten Temperaturen aufbewahrt wurden, kann Kondensation auftreten. Wenn Sie das Gerät bei kalten Temperaturen transportiert haben, warten Sie mit der Inbetriebnahme circa 2 Stunden, bis das Gerät Raumtemperatur erreicht hat.

5. Die in diesem Produkt verwendeten Batterien enthalten umweltschädliche Chemikalien. Entsorgen Sie die Batterien nicht im Hausmüll. Entsorgen Sie Batterien niemals in einem Feuer. Schließen Sie die Batterien nicht kurz, zerlegen und überhitzen Sie sie nicht. Bei unsachgemäßem Austausch von Batterien besteht Explosionsgefahr. Setzen Sie nur Batterien des gleichen oder eines gleichwertigen Typs ein.

## ÜBER DIESES HANDBUCH

Das Benutzerhandbuch hat zwei Teile: dieses einfache BENUTZERHANDBUCH auf Papier und ein detailliertes VOLLSTÄNDIGES HANDBUCH, welches Sie herunterladen können.



### BENUTZERHANDBUCH

Siehe dieses Handbuch für Sicherheitshinweise, Produktinstallation, Komponenten, Verbindungen und Produktspezifikationen.



### VOLLSTÄNDIGES HANDBUCH

Sie können auf die VOLLSTÄNDIGES HANDBUCH im Online-Kundendienstcenter von Samsung durch Scannen des QR-Codes zugreifen. Um die Gebrauchsanweisung auf Ihrem PC oder Mobilgerät anzusehen, laden Sie sich die Gebrauchsanweisung im Dokumentenformat von der Samsung-Webseite herunter.  
(<http://www.samsung.com/support>)

Das Design, die Technischen Daten und der Appbildschirm können ohne vorherige Ankündigung geändert werden.

# INHALT

<b>01</b>	<b>Überprüfen der Komponenten</b>	<b>6</b>
	Einlegen der Batterien vor der Verwendung der Fernbedienung (AA-Batterien X 2)	6
<b>02</b>	<b>Produktübersicht</b>	<b>7</b>
	Vorderseite / Unterseite der Soundbar	7
	Rückseite der Soundbar	7
<b>03</b>	<b>Anschliessen der Soundbar</b>	<b>8</b>
	Stromanschluss	8
<b>04</b>	<b>Anschluss an ein fernsehgerät</b>	<b>9</b>
	Verbindung mit einem optischen Kabel	9
	Methode 2. Drahtlose Verbindung	10
	– Verbindung eines Fernsehers per Bluetooth	10
	– Verbinden über Wi-Fi	12
<b>05</b>	<b>Verbindung Mit Einem Externen Gerat Herstellen</b>	<b>14</b>
	Verbindung mit einem optischen Kabel	14
<b>06</b>	<b>Anschliessen eines Mobilgeräts</b>	<b>15</b>
	Anschließen per Bluetooth	15
	Anschließen per Wi-Fi (drahtloses Netzwerk)	16



<b>07</b>	<b>Verwenden der Fernbedienung</b>	<b>17</b>
	So verwenden Sie die Fernbedienung	_____ 17
	Anpassen der Soundbar-Lautstärke mit einer TV-Fernbedienung	_____ 20
<b>08</b>	<b>Installieren der Wandhalterung</b>	<b>21</b>
	Vorsichtsmaßnahmen für die Installation	_____ 21
	Komponenten für die Anbringung an der Wand	_____ 21
<b>09</b>	<b>Softwareaktualisierung</b>	<b>25</b>
<b>10</b>	<b>Fehlerbehebung</b>	<b>26</b>
<b>11</b>	<b>Lizenz</b>	<b>27</b>
<b>12</b>	<b>Bekanntmachung zu Open Source Lizenzen</b>	<b>27</b>
<b>13</b>	<b>Wichtige Hinweise zum Kundendienst</b>	<b>27</b>
<b>14</b>	<b>Spezifikationen und Leitfaden</b>	<b>28</b>
	Technische daten	_____ 28

# 01 ÜBERPRÜFEN DER KOMPONENTEN

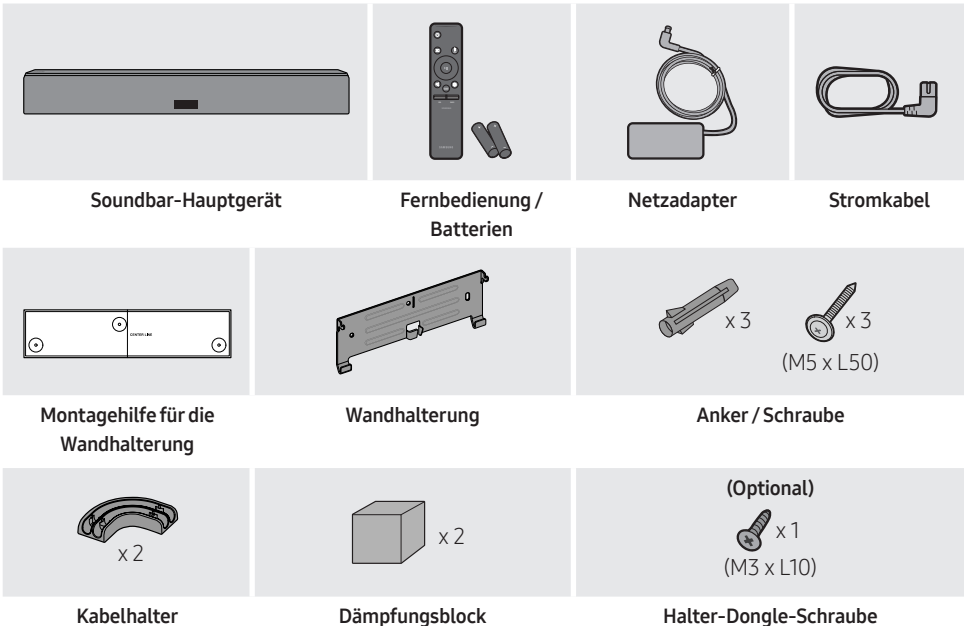

- Weitere Informationen zur benötigten Stromversorgung und zum Stromverbrauch finden Sie auf dem Etikett am Gerät. (Etikett: Unterseite des Soundbar-Hauptgeräts)
- Siehe Seite 21 zu den Wandhalterungskomponenten.
- Wenden Sie sich für den Kauf zusätzlicher Komponenten oder optionaler Kabel an ein Servicezentrum oder den Kundendienst von Samsung.
- Diese Soundbar ist nur für die Wandmontage bestimmt.
- Verwenden Sie die **Halter-Dongle-Schraube** zum Befestigen des Halter-Dongles beim Anschließen der Soundbar an dem drahtlosem Rücklautsprecherkit (SWA-9000S) oder dem drahtlosen Subwoofer (SWA-W700) (Separat verkauft). Siehe das VOLLSTÄNDIGES HANDBUCH für Einzelheiten.

## Einlegen der Batterien vor der Verwendung der Fernbedienung (AA-Batterien X 2)

Schieben Sie den Batteriedeckel in Pfeilrichtung, bis er vollständig entfernt ist. Legen Sie 2 AA-Batterien (1,5V) so ausgerichtet ein, dass ihre Polarität richtig ist. Schieben Sie den Batteriedeckel wieder vollständig zurück.

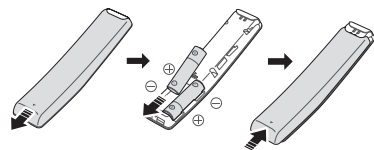

# 02 PRODUKTÜBERSICHT

## Vorderseite / Unterseite der Soundbar

Positionieren Sie das Produkt so, dass sich das SAMSUNG Logo auf der Oberseite befindet.

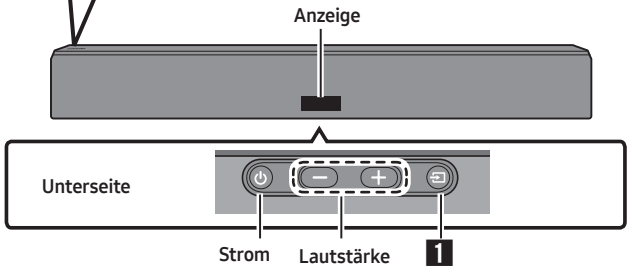

## Rückseite der Soundbar

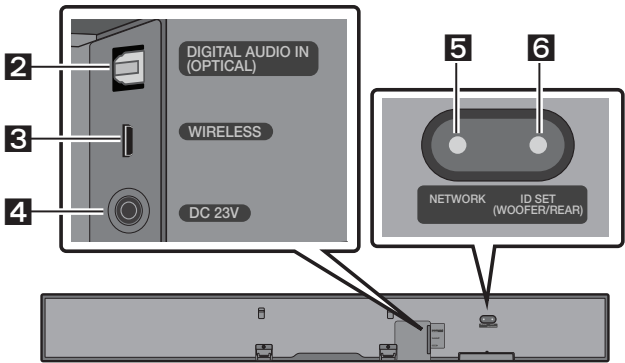

1	Quelle	Wählt den Quelleneingangsmodus aus. (D.IN / WIFI / BT) <ul style="list-style-type: none"> <li>Zum Einschalten des Modus „BT PAIRING“ schalten Sie die Quelle auf den Modus „BT“ um und drücken und halten Sie dann die -Taste auf der Unterseite länger als 5 Sekunden lang gedrückt.</li> </ul>
2	D.IN	An den digitalen (optischen) Ausgang eines externen Geräts anschließen.
3	WIRELESS	Bringen Sie den WLAN-Dongle an, der die Soundbar drahtlos mit Surround-Lautsprechern und einem Subwoofer verbindet. (Der Surround-Lautsprecher, der Subwoofer und der WLAN-Dongle sind separat erhältlich.)
4	DC 23V	Den Netzadapter anschließen. (Stromversorgungseingang)
5	NETWORK	Drücken Sie, um über die <b>SmartThings</b> -App Verbindung mit einem drahtlosen Netzwerk (Wi-Fi) aufzunehmen.
6	ID SET	Drücken Sie, um die Soundbar drahtlos mit Surroundlautsprechern und einem Subwoofer zu verbinden. <ul style="list-style-type: none"> <li>Drücken und halten Sie die Taste <b>Oben</b> auf der Fernbedienung für 5 Sekunden gedrückt, um <b>ID SET</b> abzuschließen.</li> </ul>

# 03 ANSCHLIESSEN DER SOUNDBAR

## Stromanschluss

Verwenden Sie die Stromkomponenten (❶, ❷), um die Soundbar in der folgenden Reihenfolge an das Stromnetz anzuschließen:

- ❶ Schließen Sie das Stromausgangskabel an das Netzteil und danach an die Soundbar an.
- ❷ Schließen Sie das Stromkabel an die Steckdose an.

Siehe die nachfolgenden Abbildungen.

- Weitere Informationen zur benötigten Stromversorgung und zum Stromverbrauch finden Sie auf dem Etikett am Gerät. (Etikett: Unterseite des Soundbar-Hauptgeräts)

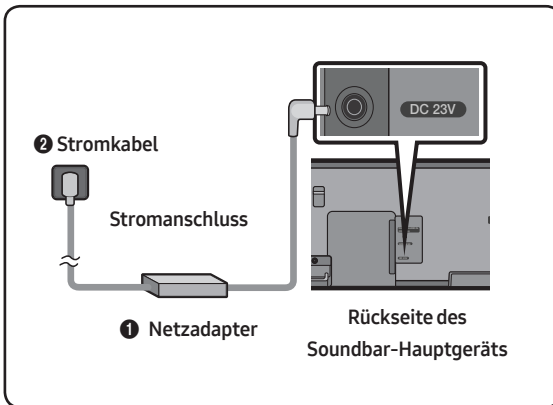

- Achten Sie darauf, dass der Netzadapter flach auf einem Tisch oder dem Fußboden liegt. Wenn Sie den Netzadapter in hängender Position mit dem Netzkabeleingang nach oben platzieren, könnten Wasser oder sonstige Fremdstoffe in den Adapter gelangen und zu Fehlfunktionen führen.

# 04 ANSCHLUSS AN EIN FERNSEHGERÄT

Hören Sie den TV-Ton durch kabelgebundene oder kabellose Verbindungen über Ihre Soundbar.

- Wenn die Soundbar an einen ausgewählten Samsung TV angeschlossen ist, kann die Soundbar über die Fernbedienung des Fernsehers bedient werden.
  - Diese Funktion wird durch Samsung Smart-Fernsehermodelle von 2017 und später unterstützt, die Bluetooth unterstützen, wenn Sie die Soundbar mit einem optischen Kabel mit dem Fernseher verbinden.
  - Mit dieser Funktion können Sie auch das TV-Menü verwenden, um das Klangfeld und verschiedene Einstellungen sowie die Lautstärke und die Stummschaltung anzupassen.

## Verbindung mit einem optischen Kabel

Wenn Rundfunksignale Dolby Digital sind und die Einstellung für „Digitales Ausgangsaudioformat“ auf Ihrem Fernseher auf PCM gestellt ist, wird empfohlen, die Einstellung auf Dolby Digital zu ändern. Nach dem Ändern der Einstellung können Sie eine bessere Soundqualität genießen. (Das Menü des Fernsehers kann je nach dem Hersteller des Fernsehers unterschiedliche Bezeichnungen für Dolby Digital und PCM verwenden.)

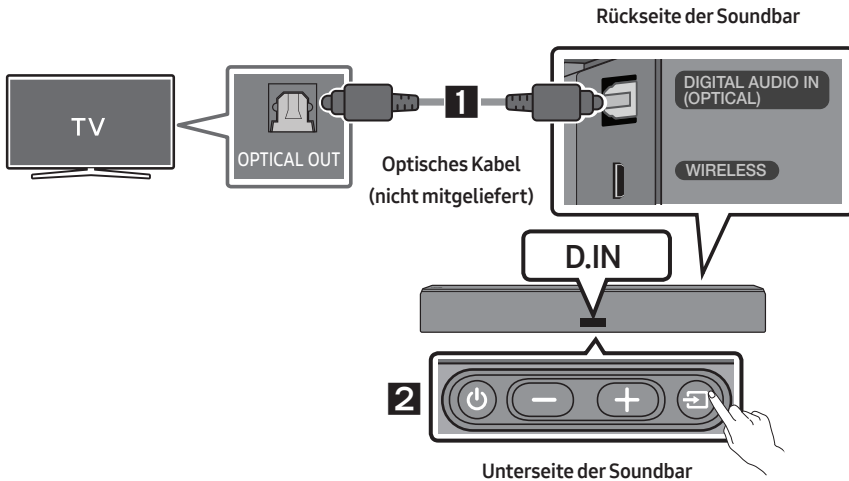

1. Verbinden Sie den Anschluss **DIGITAL AUDIO IN (OPTICAL)** der Soundbar über ein optisches Digitalkabel (nicht mitgeliefert) mit dem Anschluss **OPTICAL OUT** des Fernsehers.
2. Drücken Sie die Taste  auf der Unterseite oder auf der Fernbedienung und wählen Sie dann den Modus „**D.IN**“.

## Auto Power Link

Auto Power Link wird automatisch eingeschaltet, wenn der Fernseher eingeschaltet wird.

1. Verbinden Sie die Soundbar über ein optisches Digitalkabel (nicht mitgeliefert) mit einem Fernseher.
2. Halten Sie die Taste **Links** auf der Fernbedienung (die blaue Stelle in der Abbildung rechts) 5 Sekunden lang gedrückt, um die Auto Power Link-Funktion zu aktivieren bzw. zu deaktivieren.
  - Die Auto Power Link-Funktion ist automatisch auf ON eingestellt. (Um diese Funktion zu deaktivieren, halten Sie die Taste **Links** auf der Fernbedienung für 5 Sekunden gedrückt.)
  - Je nach dem angeschlossenen Gerät könnte Auto Power Link nicht funktionieren.
  - Diese Funktion ist nur im Modus „D.IN“ verfügbar.



## Methode 2. Drahtlose Verbindung



### Verbindung eines Fernsehers per Bluetooth

Wenn ein Fernseher über Bluetooth verbunden wird, können Sie einen Stereoton ohne lästige Kabel hören.

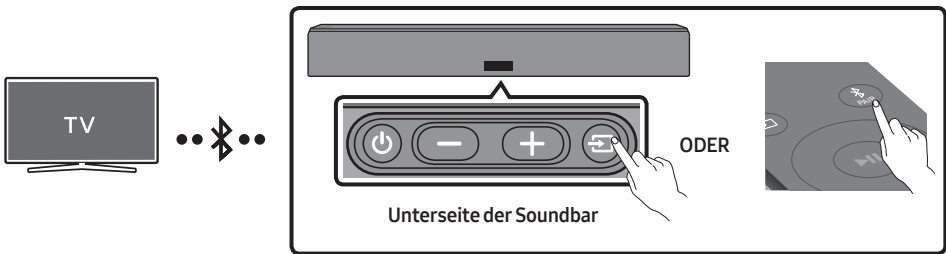
- Es kann nur ein Fernseher gleichzeitig verbunden werden.



### Die erste Verbindung

1. Drücken Sie die Taste  auf der Fernbedienung, um in den Modus „**BT PAIRING**“ zu wechseln.  
(ODER) a. Drücken Sie die Taste  auf dem unteren Bedienfeld und wählen Sie dann „**BT**“ aus. „**BT**“ wechselt innerhalb weniger Sekunden automatisch zu „**BT READY**“, wenn kein Bluetooth-Gerät an die Soundbar angeschlossen ist.  
b. Wenn „**BT READY**“ angezeigt wird, drücken und halten Sie die Taste  auf der Unterseite der Soundbar für mehr als 5 Sekunden gedrückt, um „**BT PAIRING**“ anzuzeigen.
2. Wählen Sie den Bluetooth-Modus an dem Fernseher aus. (Weitere Informationen finden Sie im Handbuch des Fernsehers.)
3. Wählen Sie „**[AV] Samsung Soundbar NWxxx**“ aus der Liste auf dem Bildschirm des Fernsehers aus. Eine verfügbare Soundbar wird durch „**Need Pairing**“ oder „**Paired**“ auf der Bluetooth-Geräteleiste des Fernsehers angezeigt. Zum Verbinden der Soundbar wählen Sie die Meldung und stellen Sie eine Verbindung her.
  - Wenn der Fernseher verbunden ist, erscheint **[Name des Fernsehers]** → „**BT**“ auf der vorderen Anzeige des Fernsehers.
4. Sie können den TV-Ton jetzt aus der Soundbar hören.

## Falls das Gerät nicht verbunden werden kann



- Falls die Auflistung der zuvor verbundenen Soundbar (z. B. „[AV] Samsung Soundbar NWxxx“) in der Liste erscheint, löschen Sie sie.
- Wiederholen Sie dann die Schritte 1 bis 3.

## Trennen der Soundbar vom Fernseher

Drücken Sie die Taste  auf der Unterseite oder der Fernbedienung und wechseln Sie dann zu einem beliebigen Modus außer „BT“.

- Das Trennen dauert einige Zeit, da der Fernseher ein Antwortsignal von der Soundbar empfangen muss. (Die benötigte Zeit kann je nach Fernsehmodell unterschiedlich sein.)
- Um die automatische Bluetooth-Verbindung zwischen der Soundbar und dem Fernsehgerät aufzuheben, drücken Sie die Taste  an der Fernbedienung für 5 Sekunden, wenn sich die Soundbar im Status „BT READY“ befindet. (Einschalten → Ausschalten)

## Was ist der Unterschied zwischen BT READY und BT PAIRING?

- **BT READY** : In diesem Modus können Sie nach zuvor verbundenen Fernsehern suchen oder ein zuvor verbundenes Mobilgerät mit der Soundbar verbinden.
- **BT PAIRING** : In diesem Modus können Sie ein neues Gerät mit der Soundbar verbinden. (Drücken Sie die Taste  auf der Fernbedienung oder drücken und halten Sie die Taste  an der Unterseite der Soundbar für länger als 5 Sekunden gedrückt, während sich die Soundbar im Modus „BT“ befindet.

## HINWEISE

- Falls sie beim Verbinden mit einem Bluetooth-Gerät nach einem PIN-Code gefragt werden, geben Sie <0000> ein.
- Im Bluetooth-Verbindungsmodus geht die Bluetooth-Verbindung verloren, wenn der Abstand zwischen der Soundbar und dem Bluetooth-Gerät 10 m überschreitet.
- Die Soundbar schaltet sich nach 5 Minuten im Bereitschaftszustand automatisch aus.
- Die Soundbar könnte unter den folgenden Umständen die Bluetooth-Suche oder -Verbindung eventuell nicht korrekt ausführen:
  - Wenn die Soundbar von einem starken elektrischen Feld umgeben ist.
  - Falls mehrere Bluetooth-Geräte gleichzeitig mit der Soundbar gekoppelt werden.
  - Wenn das Bluetooth-Gerät ausgeschaltet ist, sich nicht an der richtigen Stelle befindet oder nicht funktioniert.
- Elektronische Geräte können Funkstörungen verursachen. Elektromagnetische Wellen erzeugende Geräte müssen vom Soundbar-Hauptgerät ferngehalten werden - z. B. Mikrowellen, WLAN-Geräte etc.

## Verbinden über Wi-Fi

### Checkliste vor der Verbindungsherstellung

1. Bestätigen Sie, dass Ihr **Samsung Smart TV nach 2014 auf den Markt gebracht wurde**. Diese Funktion ist nur bei Samsung Smart TVs kompatibel, die nach 2014 auf den Markt gebracht wurden.
2. Stellen Sie sicher, dass Ihr **WLAN-Router (Wi-Fi)** bereit ist und funktioniert.
3. Stellen Sie sicher, dass der **Fernseher mit dem Drahtlosrouter (Ihrem Wi-Fi-Netzwerk)** verbunden ist.

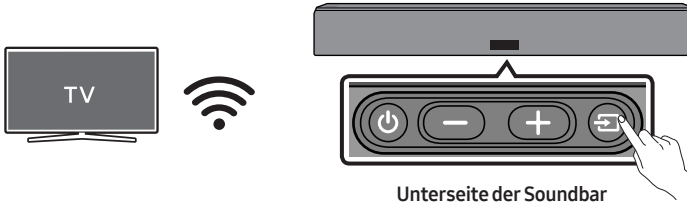

### Schritt 1: Verbinden der Soundbar mit Wi-Fi

1. Drücken Sie die Taste  auf der Unterseite der Soundbar oder auf der Fernbedienung, um den Modus „**WIFI**“ auszuwählen.
  - Beim Verwenden von ausgewählten Samsung Fernsehern (Samsung Smart-Fernsehermodelle von 2016 ~ 2018, die Bluetooth unterstützen.)
    - Falls Sie den „**WIFI**“-Modus auswählen, während der Fernseher eingeschaltet ist, zeigt der Bildschirm des Fernsehers ein Popup-Fenster mit Anweisungen zum automatischen Verbinden der Soundbar mit einem Drahtlosrouter (Wi-Fi) an. Siehe die Anweisungen im Popup-Fenster des Fernsehers.

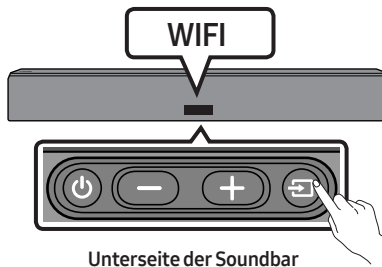

2. Verbinden Sie Ihr Mobilgerät (Smartphone, Tablet, etc.) mit dem Wi-Fi-Netzwerk, mit dem der Fernseher verbunden ist.



3. Installieren und starten Sie die **SmartThings**-App auf Ihrem Mobilgerät (Smartphone, Tablet, etc.).

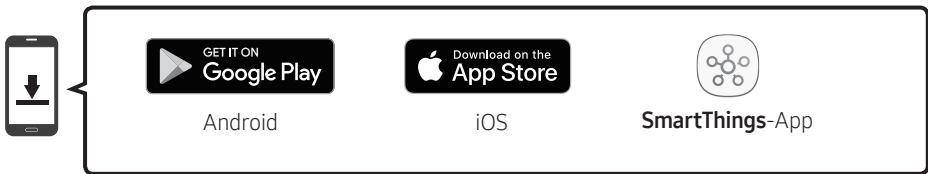

4. Folgen Sie den Anweisungen auf dem App-Bildschirm auf dem Mobilgerät, um die Soundbar mit Ihrem Wi-Fi-Netzwerk zu verbinden.

## Schritt 2: Konfigurieren von Einstellungen an dem Fernseher

- Wenn der Fernseher nach dem Wechseln der Eingangsquelle zur Soundbar von Ihrem drahtlosen Netzwerk getrennt wird, verwenden Sie das TV-Menü, um den Fernseher wieder mit dem Netzwerk zu verbinden.

### Für 2018 erschienene Fernseher

Home (🏠) → Einstell. (⚙️) → Ton → Tonausgabe → [AV] Samsung Soundbar NWxxx (Wi-Fi)

### Für 2017 erschienene Fernseher

Home (🏠) → Einstell. (⚙️) → Ton → Tonausgabe → [AV] Samsung Soundbar NWxxx (Wi-Fi)

### Für 2016 erschienene Fernseher

Home (🏠) → Einstell. (⚙️) → Ton → Lautsprecher auswählen → [AV] Samsung Soundbar NWxxx (Wi-Fi)

### Für 2015 erschienene Fernseher

Menü → Ton → Lautsprecherliste

### Für 2014 erschienene Fernseher

Menü → Ton → Lautsprechereinstellungen → Multiroom Link - Einstell.

## HINWEISE

- Der Fernseher und die Soundbar müssen mit dem gleichen Drahtlosnetzwerk (Wi-Fi) verbunden sein.
- Falls Ihr Drahtlosrouter (Wi-Fi) einen DFS-Kanal verwendet, können Sie keine Wi-Fi-Verbindung zwischen dem Fernseher und der Soundbar herstellen. Kontaktieren Sie Ihren Internetdienstleister für Details.
- Wenn die 5GHz WLAN-Verbindung nicht reibungslos funktioniert, verwenden Sie die 2.4GHz Bandbreite.
- Da die Menüs je nach Herstellungsjahr unterschiedlich ausfallen können, schlagen Sie im Benutzerhandbuch des Fernsehers nach.

# 05 VERBINDUNG MIT EINEM EXTERNEN GERÄT HERSTELLEN

Über ein kabelgebundenes oder kabelloses Netzwerk mit einem externen Gerät verbinden, um den Ton des externen Geräts über die Soundbar wiederzugeben.

## Verbindung mit einem optischen Kabel

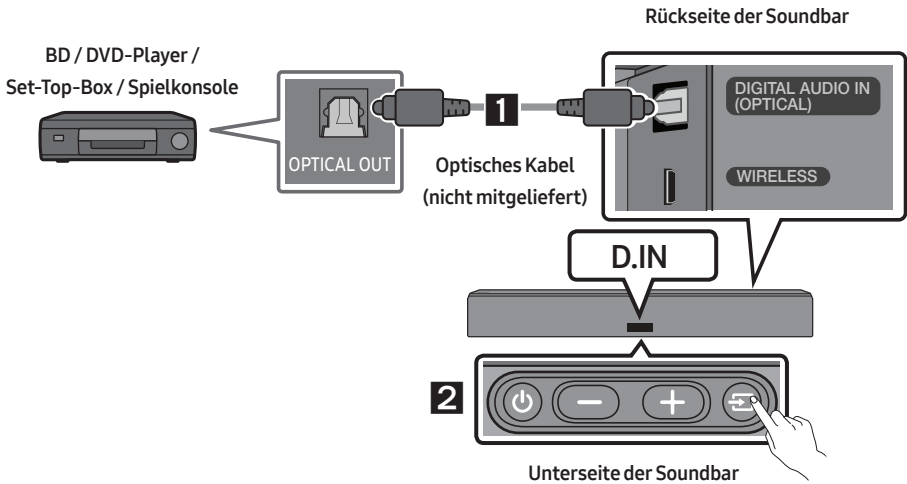

1. Verbinden Sie den Anschluss **DIGITAL AUDIO IN (OPTICAL)** am Hauptgerät über ein optisches Digitalkabel (nicht mitgeliefert) mit dem Anschluss **OPTICAL OUT** des Quellgeräts.
2. Wählen Sie den Modus „**D.IN**“, indem Sie die Taste  auf der Oberseite oder auf der Fernbedienung drücken.

# 06 ANSCHLIESSEN EINES MOBILGERÄTS



## Anschließen per Bluetooth

Wenn ein Mobilgerät über Bluetooth verbunden wird, können Sie einen Stereoton ohne lästige Kabel hören.

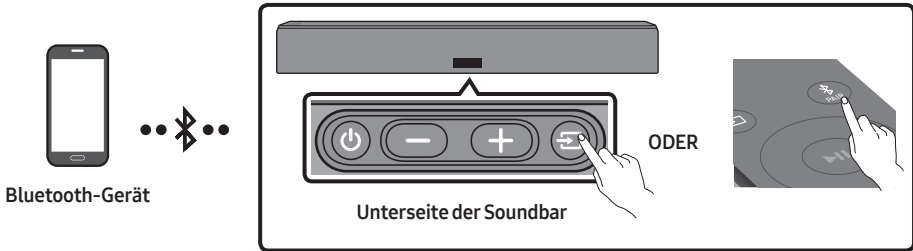
- Sie können nicht mehr als ein Bluetooth-Gerät gleichzeitig verbinden.



### Die erste Verbindung

1. Drücken Sie die Taste  auf der Fernbedienung, um in den Modus „**BT PAIRING**“ zu wechseln.  
(ODER) a. Drücken Sie die Taste  auf dem unteren Bedienfeld und wählen Sie dann „**BT**“ aus. „**BT**“ wechselt innerhalb weniger Sekunden automatisch zu „**BT READY**“, wenn kein Bluetooth-Gerät an die Soundbar angeschlossen ist.  
b. Wenn „**BT READY**“ angezeigt wird, drücken und halten Sie die Taste  auf der Unterseite der Soundbar für mehr als 5 Sekunden gedrückt, um „**BT PAIRING**“ anzuzeigen.
2. Wählen Sie „**[AV] Samsung Soundbar NWxxx**“ aus der Liste aus.
  - Wenn eine Soundbar mit dem Bluetooth-Gerät verbunden ist, wird **[Bluetooth-Gerätename]** → „**BT**“ in der vorderen Anzeige angezeigt.
3. Geben Sie Musikdateien auf dem über Bluetooth verbundenen Gerät über die Soundbar aus.

### Falls das Gerät nicht verbunden werden kann

- Falls die Auflistung der zuvor verbundenen Soundbar (z. B. „**[AV] Samsung Soundbar NWxxx**“) in der Liste erscheint, löschen Sie sie.
- Wiederholen Sie dann Schritt 1 und 2.

### HINWEIS

- Nachdem Sie die Soundbar zum ersten Mal mit Ihrem Mobilgerät verbunden haben, verwenden Sie den Modus „**BT READY**“ um erneut eine Verbindung herzustellen. Weitere Informationen finden Sie auf Seite 11.

Weitere Informationen zu Bluetooth-Verbindungen finden Sie unter „Verbindung eines Fernsehers per Bluetooth“ auf den Seiten 10 ~ 11.

## Anschließen per Wi-Fi (drahtloses Netzwerk)

- Verbinden Sie eine einzelne Soundbar mit Wi-Fi, um auf eine Vielzahl von Musik-Streaming-Diensten und Internet-Radio zuzugreifen. Verbinden Sie mehrere Soundbars mit Wi-Fi, um eine gruppierte Wiedergabe oder einen Stereoton-Modus zu verwenden.
- Zum Verbinden der Soundbar mit einem Mobilgerät über ein Drahtlosnetzwerk (Wi-Fi) wird die **SmartThings**-App benötigt.

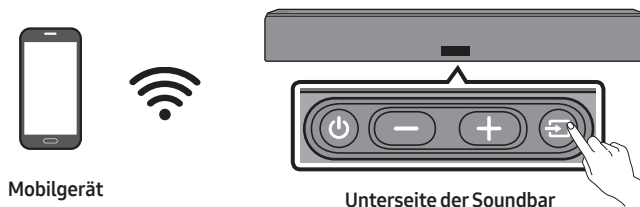

### Die erste Verbindung

1. Drücken Sie die Taste  auf der Unterseite der Soundbar oder auf der Fernbedienung, um den Modus „WIFI“ auszuwählen.

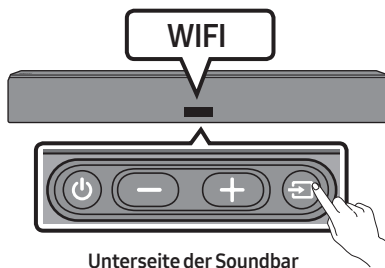

2. Installieren und starten Sie die **SmartThings**-App auf Ihrem Mobilgerät (z. B. Smartphone oder Tablet).

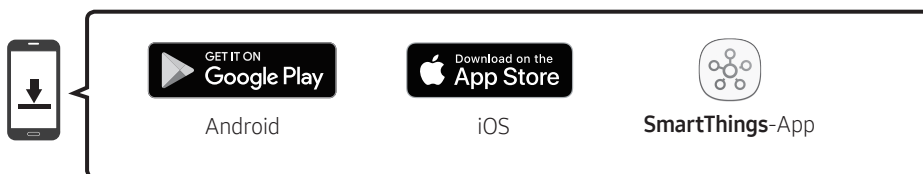

3. Folgen Sie den Anweisungen auf dem App-Bildschirm des Mobilgeräts, um die Soundbar mit dem Wi-Fi zu verbinden.







### HINWEISE

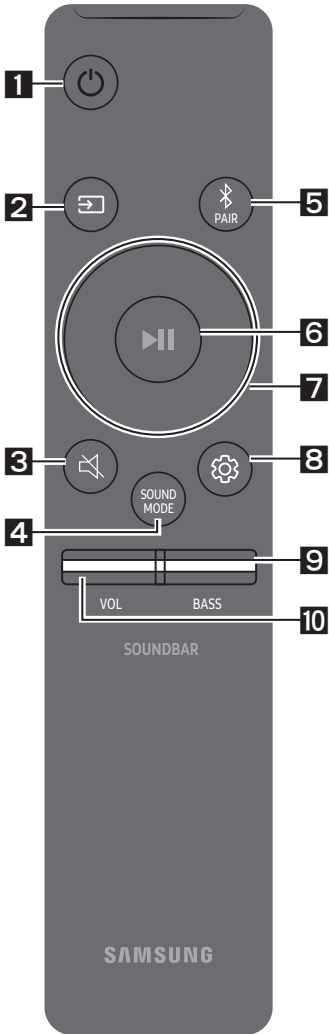



- Erweitern Sie das System um echten drahtlosen Surround-Sound, indem Sie das Drahtlose Rücklautsprecherkit (SWA-9000S) und den Subwoofer (SWA-W700) von Samsung an Ihre Soundbar anschließen
- Das SWA-9000S und der SWA-W700 sind separat erhältlich.
- Um mehr über die **SmartThings**-App und die Verbindung mit anderen Geräten (z. B. Amazon, das SWA-9000S und der SWA-W700) zu erfahren, siehe das VOLLSTÄNDIGES HANDBUCH für Ihre Soundbar auf der Samsung Website ([www.samsung.com/support](http://www.samsung.com/support)).

# 07 VERWENDEN DER FERNBEDIENUNG

## So verwenden Sie die Fernbedienung



<p><b>1</b></p>	 <b>Strom</b>	<p>Schaltet die Soundbar ein und aus.</p>
<p><b>2</b></p>	 <b>Quelle</b>	<p>Drücken Sie dies, um eine an die Soundbar angeschlossene Quelle auszuwählen.</p>
<p><b>3</b></p>	 <b>Stummschaltung</b>	<p>Drücken Sie die Taste , um den Ton stumm zu schalten. Drücken Sie sie erneut, um den Ton wieder einzuschalten.</p>
<p><b>4</b></p>	 <b>SOUND MODE</b>	<p>Sie können den gewünschten Toneffekt durch Wahl von <b>STANDARD</b>, <b>SURROUND</b>, oder <b>SMART</b> auswählen.</p>
<p><b>5</b></p>	 <b>Bluetooth PAIR</b>	<p>Drücken Sie die -Taste. Im Soundbar-Display wird „<b>BT PAIRING</b>“ angezeigt. In diesem Modus können Sie die Soundbar mit einem neuen Bluetooth-Gerät verbinden, indem Sie die Soundbar aus der Bluetooth-Gerätesuchliste auswählen.</p>

<p><b>6</b></p>  <p>Wiedergabe / Pause (BT/Wi-Fi)</p>	<p>Drücken Sie die -Taste, um eine Musikdatei vorübergehend anzuhalten. Wenn Sie die Taste erneut drücken, wird die Musikdatei wiedergegeben</p>
<p><b>7</b></p>  <p>Oben/Unten/ Links/Rechts</p>	 <p><b>Drücken Sie die angegebenen Bereiche zum Auswählen von Oben/Unten/Links/Rechts.</b></p> <p>Drücken Sie Oben/Unten/Links/Rechts auf der Taste zum Auswählen oder Einstellen von Funktionen.</p> <ul style="list-style-type: none"> <li>• <b>Wiederholen</b> Zum Verwenden der Wiederholungsfunktion drücken Sie die <b>Oben</b>-Taste.</li> <li>• <b>Musiktitel überspringen</b> Drücken Sie die Taste <b>Rechts</b>, um die nächste Musikdatei auszuwählen. Drücken Sie die Taste <b>Links</b>, um die vorherige Musikdatei auszuwählen.</li> <li>• <b>Auto Power Link</b> Sie können Auto Power Link ein- oder ausschalten. <ul style="list-style-type: none"> <li>– Auto Power Link : Falls die Soundbar durch ein digitales optisches Kabel an Ihren Fernseher angeschlossen ist, kann die Soundbar automatisch eingeschaltet werden, wenn Sie Ihren Fernseher einschalten. Halten Sie die Taste <b>Links</b> 5 Sekunden lang gedrückt, um Auto Power Link auf ON und OFF zu stellen.</li> <li>– Die Auto Power Link-Funktion ist automatisch auf ON eingestellt.</li> </ul> </li> <li>• <b>ID SET</b> Drücken und halten Sie die Taste <b>Oben</b> für 5 Sekunden gedrückt, um <b>ID SET</b> abzuschließen (beim Verbinden mit einem Zubehörelement).</li> </ul>
<p><b>8</b></p>  <p>Klangsteuerung</p>	<p>Sie können unter <b>TREBLE, SYNC, REAR LEVEL, oder REAR SPEAKER ON/OFF</b>.</p> <ul style="list-style-type: none"> <li>• Um die <b>TREBLE</b>-Lautstärke einzustellen, wählen Sie Klangsteuerung → <b>TREBLE</b> und verwenden Sie die <b>Oben/Unten</b>-Tasten, um die Lautstärke in einem Bereich von -6 bis +6 anzupassen.</li> <li>• Wenn Video und Audio zwischen dem Fernseher und der Soundbar nicht synchron ist, wählen Sie in der Klangsteuerung <b>SYNC</b> aus und legen dann mithilfe der Tasten <b>Oben/Unten</b> eine Audioverzögerung zwischen 0 und 300 Millisekunden fest.</li> <li>• Falls Surround-Lautsprecher (nicht mitgeliefert) verbunden sind, wählen Sie <b>REAR LEVEL</b> und verwenden Sie die <b>Oben/Unten</b>-Tasten zum Einstellen der Lautstärke im Bereich von -6 bis +6. Die <b>REAR SPEAKER</b>-Funktion kann unter Verwendung der <b>Oben/Unten</b>-Taste auf <b>ON/OFF</b> gestellt werden.</li> <li>• <b>SYNC</b> wird nur bei einigen Funktionen unterstützt.</li> </ul>

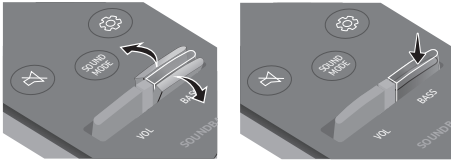
**9****BASS**

Drücken Sie die Taste nach oben oder unten, um die BASS-Lautstärke im Bereich von -6 bis +6 einzustellen. Drücken Sie die Taste, um den BASS-Lautstärkepegel auf 0 zu stellen.

- Wenn ein Subwoofer (nicht mitgeliefert) verbunden ist, wird die **BASS**-Taste auf die Subwoofer-Taste umgeschaltet. Drücken Sie die Taste nach oben oder unten, um die Lautstärke des Subwoofers entweder auf -12 oder im Bereich von -6 bis +6 einzustellen. Um die Subwoofer-Lautstärke auf 0 zu stellen, drücken Sie die Taste.

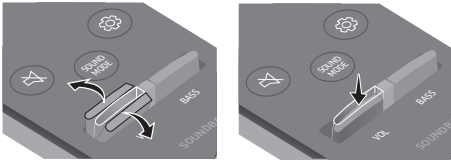
**10****VOL**

Drücken Sie die Taste nach oben oder unten, um die Lautstärke einzustellen.

- **Stummschaltung**  
Drücken Sie die Taste **VOL**, um den Ton stumm zu schalten. Drücken Sie sie erneut, um den Ton wieder einzuschalten.

## Anpassen der Soundbar-Lautstärke mit einer TV-Fernbedienung

Bei einem Samsung TV kann die Lautstärke der Soundbar mit der IR-Fernbedienung, die im Lieferumfang des Samsung TV enthalten ist, eingestellt werden.

Stellen Sie zuerst den Fernsehton im TV-Menü Ihres Samsung TV auf externe Lautsprecher, und verwenden Sie dann die Samsung-Fernbedienung, um die Lautstärke der Soundbar zu einzustellen. Weitere Informationen finden Sie im Benutzerhandbuch des Fernsehgeräts. Standardmäßig wird diese Funktion von der Fernbedienung des Samsung TV gesteuert. Wenn es sich bei Ihrem Fernsehgerät nicht um einen Samsung TV handelt, befolgen Sie die nachstehenden Anweisungen, um die Einstellungen dieser Funktion zu ändern.

1. Schalten Sie die Soundbar aus.

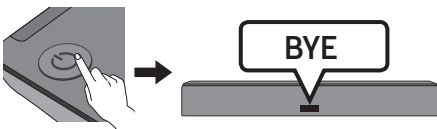

2. Wenn Sie diese Funktion nicht verwenden möchten, drücken Sie die Taste **BASS** nach oben und halten Sie sie für 5 Sekunden wiederholt gedrückt, bis „**OFF-TV REMOTE**“ in der Anzeige erscheint.

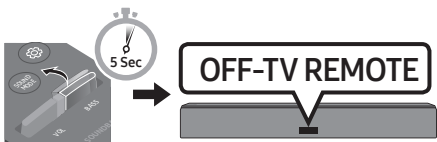

3. Wenn Sie die Soundbar mit der Fernbedienung Ihres Fernsehers steuern wollen, drücken Sie wiederholt die Taste **BASS** nach oben und halten Sie sie für 5 Sekunden gedrückt, bis „**ALL-TV REMOTE**“ in der Anzeige erscheint. Verwenden Sie dann das Menü Ihres Fernsehers, um externe Lautsprecher auszuwählen.

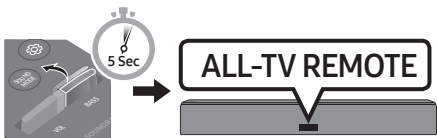

4. Wenn Sie die Soundbar in den Standardmodus zurücksetzen möchten (Steuerung über eine Samsung-TV-Fernbedienung), drücken Sie die Taste **BASS** nach oben und halten Sie sie für 5 Sekunden wiederholt gedrückt, bis „**SAMSUNG-TV REMOTE**“ in der Anzeige erscheint.

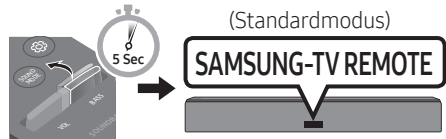

- Jedes Mal, wenn Sie die **BASS**-Taste nach oben drücken und für mindestens 5 Sekunden gedrückt halten, ändert sich der Modus in der folgender Reihenfolge: „**SAMSUNG-TV REMOTE**“ (Standardmodus) → „**OFF-TV REMOTE**“ → „**ALL-TV REMOTE**“.
- Diese Funktion ist je nach Fernbedienung eventuell nicht verfügbar.
- Siehe das **VOLLSTÄNDIGES HANDBUCH** ([www.samsung.com/support](http://www.samsung.com/support)) für Hersteller, die diese Funktion unterstützen.
- Diese Funktion zur Lautstärkesteuerung funktioniert nur mit IR-TV-Fernbedienungen. Sie funktioniert nicht mit Bluetooth-TV-Fernbedienungen (Fernbedienungen, bei denen eine Kopplung notwendig ist).



# 08 INSTALLIEREN DER WANDHALTERUNG

## Vorsichtsmaßnahmen für die Installation

- Installieren Sie nur an einer vertikalen Wand.
- Installieren Sie nicht an einem Ort mit hoher Temperatur oder Feuchtigkeit.
- Überprüfen Sie, ob die Wand stark genug ist, um das Gewicht des Produkts zu tragen. Falls nicht, verstärken Sie die Wand oder wählen Sie einen anderen Installationsort.
- Kaufen und verwenden Sie Befestigungsschrauben oder Verankerungen, die für Ihre Wandart geeignet sind (Gipskartonplatte, Eisenplatte, Holz, etc.). Fixieren Sie die Befestigungsschrauben falls möglich mit Wandverankerungen.
- Kaufen Sie Schrauben für die Wandmontage entsprechend der Art und der Dicke der Wand, an der Sie die Soundbar montieren wollen.
  - Durchmesser: M5
  - Länge: 35 mm oder länger empfohlen.
- Schließen Sie die Kabel vom Gerät an externe Geräte an, bevor sie die Soundbar an der Wand installieren.
- Stellen Sie sicher, dass das Gerät ausgeschaltet und der Netzstecker gezogen ist, bevor Sie es installieren. Andernfalls kann es zu einem elektrischen Schlag kommen.

## Komponenten für die Anbringung an der Wand

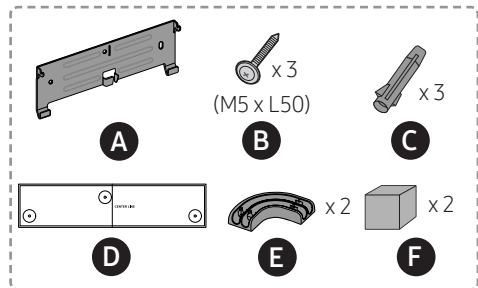
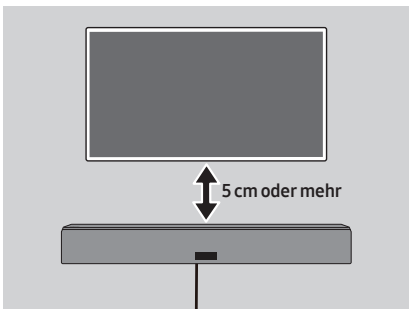

1.

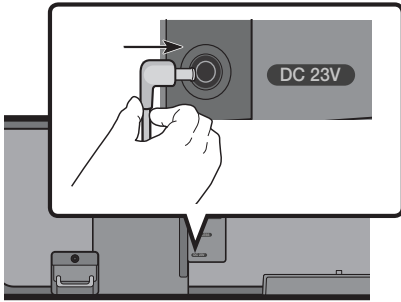

### HINWEISE

- Installieren Sie die Soundbar 5 cm oder mehr unterhalb Ihres Fernsehers.
- Bringen Sie Teil **E** an, bevor Sie Ihre Soundbar an der Wand montieren.
- Setzen Sie den Netzstecker des Adapters in die Soundbar ein, bevor Sie die Soundbar an der Wand installieren.
- Verwenden Sie Teil **E** um das Netzkabel an der linken oder rechten Seite der Soundbar zu befestigen.

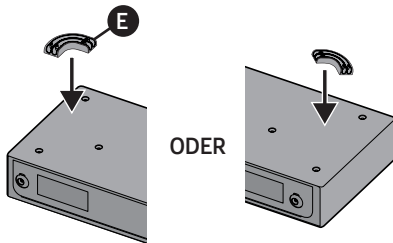

- Verwenden Sie das Teil **F** zum Anbringen an der Mitte der Unterseite der Soundbar.

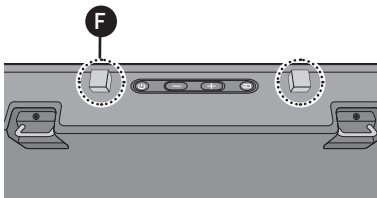

2.

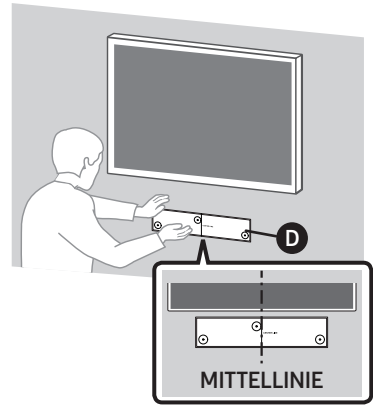

### HINWEIS

- Stellen Sie sicher, dass die **Montagehilfe für die Wandhalterung D** eben ist.

3.

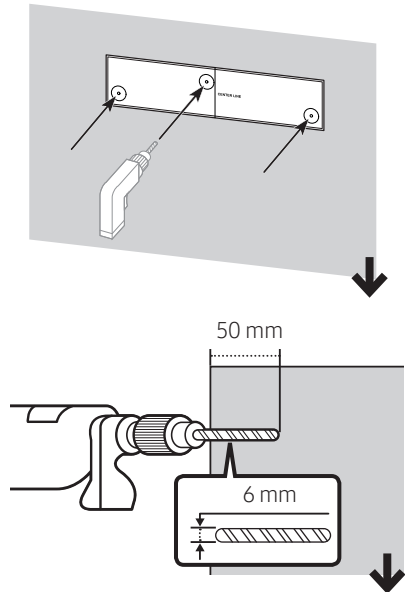

### HINWEIS

- Die hier gezeigte Anbringungsmethode gilt für Betonwände. Anbringungsmethoden unterscheiden sich je nach Wandart. Zum Montieren an einer Trockenwand empfehlen wir dringend, eine Schraubenstütze in die darunterliegenden Holzständer hineinzubohren.

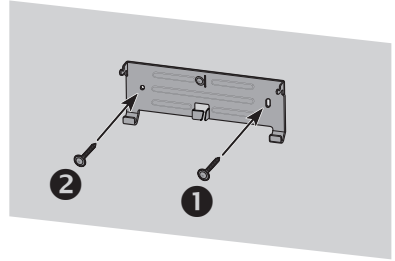
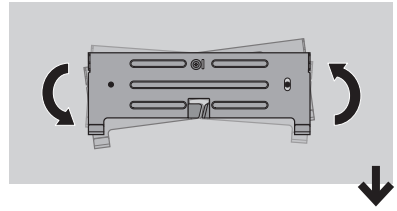
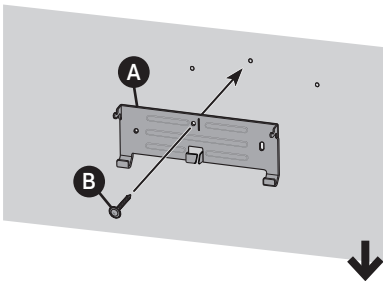
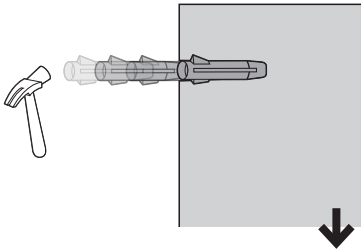
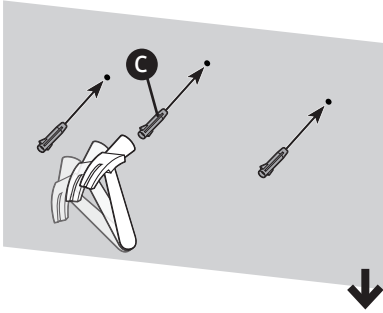
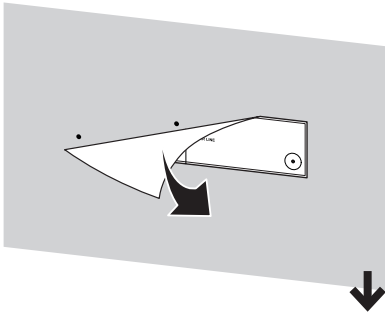

4.

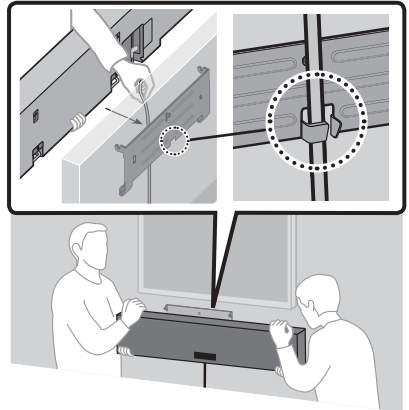

5.

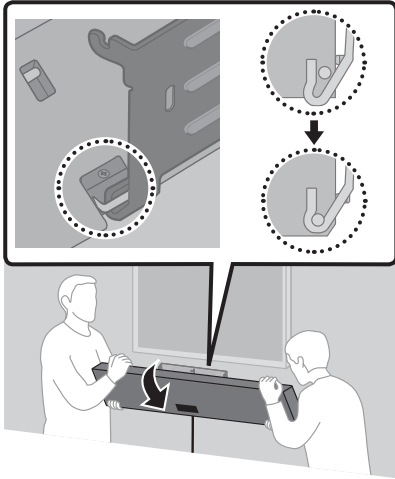

6.

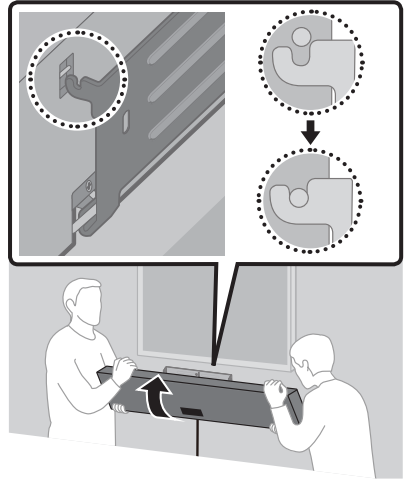

**⚠ ACHTUNG**

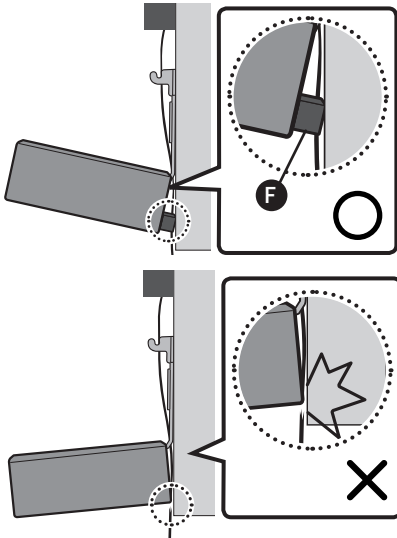

7.

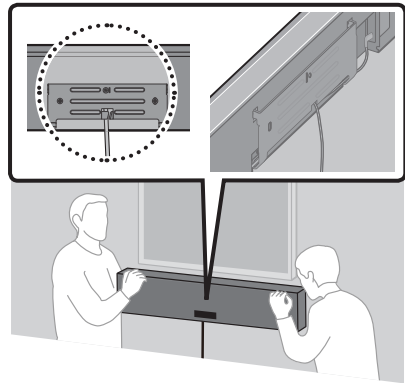

8.

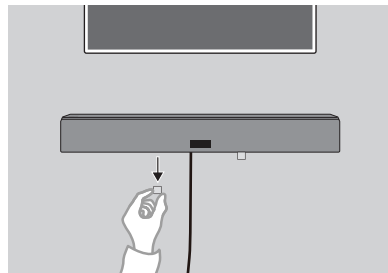

## 09 SOFTWAREAKTUALISIERUNG

Wenn die Soundbar mit dem Internet verbunden ist, werden Softwareaktualisierungen automatisch ausgeführt, auch wenn die Soundbar ausgeschaltet ist.

- Zum Verwenden der automatischen Aktualisierungsfunktion muss die Soundbar mit dem Internet verbunden sein.  
Die Wi-Fi-Verbindung zur Soundbar wird beendet, wenn ihr Stromkabel getrennt wird oder wenn der Strom abgeschaltet wird. Wird die Stromverbindung unterbrochen, schalten Sie die Soundbar ein, wenn die Stromverbindung wieder hergestellt wird oder Sie das Stromkabel wieder verbinden, und verbinden Sie sie dann erneut mit dem Internet.

# 10 FEHLERBEHEBUNG

Bevor Sie sich an den Kundendienst wenden, überprüfen Sie bitte die folgenden Punkte.

## Das Gerät wird nicht eingeschaltet.

### Ist das Stromkabel an die Steckdose angeschlossen?

- Schließen Sie den Netzstecker an die Steckdose an.

### Eine Funktion funktioniert nicht, wenn die Taste gedrückt wird.

#### Gibt es statische Elektrizität in der Luft?

- Trennen Sie den Netzstecker und schließen Sie ihn erneut an.

### Im BT-Modus kommt es zu Tonaussetzern.

- Siehe die Abschnitte zur Bluetooth-Verbindung auf Seite 10 und 15.

### Es wird kein Ton wiedergegeben.

#### Ist die Stummschaltfunktion aktiviert?

- Drücken Sie die Taste , um die Funktion zu deaktivieren.

#### Ist die Lautstärke auf das Minimum eingestellt?

- Passen Sie die Lautstärke an.

### Die Fernbedienung funktioniert nicht.

#### Sind die Batterien leer?

- Tauschen Sie sie gegen neue aus.

#### Ist der Abstand zwischen Fernbedienung und Soundbar-Hauptgerät zu groß?

- Gehen Sie mit der Fernbedienung näher an das Soundbar-Hauptgerät heran.

## Der Fernseher kann nicht verbunden werden.

### Bei Verbindung mit einem kabelgebundenen Netzwerk

- Überprüfen Sie, ob das Kabel richtig angeschlossen ist. (Überprüfen Sie den Portnamen, um sicherzustellen, dass das Kabel an den richtigen Port angeschlossen ist.) (Siehe die entsprechende Seite für jede Verbindungsmethode.)
- Drücken Sie die Taste  auf der Unterseite der Soundbar oder auf der Fernbedienung, um zu überprüfen, ob der Modus korrekt ist.

### Bei Verbindung mit einem Drahtlosnetzwerk

#### → Verbindung über Bluetooth

1. Schalten Sie die Soundbar in den „BT PAIRING“-Modus um und verwenden Sie dann den Fernseher, um erneut zu suchen. (Näheres finden Sie auf Seite 10.)

#### → Verbunden über Wi-Fi

1. Überprüfen Sie, ob der Fernseher ein kompatibles Modell ist.
  - Nur nach 2014 auf den Markt gebrachte **Samsung Smart TVs** werden unterstützt.
2. Prüfen Sie, ob der Fernseher mit dem Wi-Fi verbunden ist.
  - Falls der Fernseher nicht mit dem Wi-Fi verbunden ist, verwenden Sie das Netzwerkmenü des Fernsehers, um eine Verbindung herzustellen. (Siehe die Bedienungsanleitung des Fernsehers.)
3. Prüfen Sie, ob die Soundbar mit dem Wi-Fi verbunden ist.
  - Wenn die Soundbar verbunden ist, können Sie sie in der Lautsprecherliste auf Ihrem Mobilgerät finden, wenn Sie die **SmartThings**-App ausführen. Siehe Seite 16 für Einzelheiten.

4. Suchen Sie nach einem DFS-Kanal.
- Falls Ihr Drahtlosrouter (Wi-Fi) einen DFS-Kanal verwendet, können Sie keine Wi-Fi-Verbindung zwischen dem Fernseher und der Soundbar herstellen. Kontaktieren Sie Ihren Internetdienstleister für Details.
- 

## 11 LIZENZ

---



Manufactured under license from Dolby Laboratories. Dolby, Dolby Audio, Pro Logic, and the double-D symbol are trademarks of Dolby Laboratories.

---



For DTS patents, see <http://patents.dts.com>. Manufactured under license from DTS Licensing Limited. DTS, the Symbol, DTS in combination with the Symbol, and DTS Digital Surround are registered trademarks or trademarks of DTS, Inc. in the United States and/or other countries. © DTS, Inc. All Rights Reserved.

---



- Die Spotify Software ist Gegenstand einer Drittanbieter Lizenz, die Sie unter folgender Adresse finden: [www.spotify.com/connect/third-party-licenses](http://www.spotify.com/connect/third-party-licenses).
  - Weitere Informationen über Spotify Connect finden Sie auf [www.spotify.com/connect](http://www.spotify.com/connect)
- 

## 12 BEKANNTMACHUNG ZU OPEN SOURCE LIZENZEN

Weitere Informationen über bei diesem Gerät eingesetzten Open Source finden Sie auf den Webseiten: <http://opensource.samsung.com>

## 13 WICHTIGE HINWEISE ZUM KUNDENDIENST

- Die Abbildungen in dieser Anleitung dienen nur als Referenz und können sich vom aktuellen Produkt unterscheiden.
- Es kann eine Gebühr erhoben werden, wenn:
  - (a) Ein Techniker auf Ihre Anfrage bestellt wird und am Gerät kein Defekt vorliegt (z. B. weil Sie diese Bedienungsanleitung nicht gelesen haben).
  - (b) Sie das Gerät in einer Reparaturwerkstatt abgegeben haben und am Gerät kein Defekt vorliegt (z. B. weil Sie diese Bedienungsanleitung nicht gelesen haben).
- Die Höhe dieser Gebühr wird Ihnen mitgeteilt, bevor irgendwelche Arbeiten durchgeführt werden oder der Hausbesuch erfolgt.

# 14 SPEZIFIKATIONEN UND LEITFADEN

## Technische daten

Modellname	HW-NW700
Gewicht	6,7 kg
Abmessungen (B x H x T)	1220,0 x 140,0 x 53,5 mm
Betriebstemperatur	+5°C bis +35°C
Zulässige Luftfeuchtigkeit	10 % ~ 75 %
VERSTÄRKER Nennausgangsleistung	Tieftöner x 4, Hochtöner x 3, 4ohm
Unterstützte Wiedergabeformate	LPCM 2ch, Dolby Audio™ (unterstützt Dolby® Digital), DTS
AUSGANGSLEISTUNG DES DRAHTLOSGERÄTS Wi-Fi max. Transmitterleistung	100mW bei 2,4GHz – 2,4835GHz, 5,15GHz – 5,35GHz & 5,47GHz-5,725GHz
AUSGANGSLEISTUNG DES DRAHTLOSGERÄTS BT max. Transmitterleistung	100mW bei 2,4GHz – 2,4835GHz

### HINWEISE

- Samsung Electronics Co., Ltd behält sich das Recht auf unangekündigte Änderungen vor.
- Gewicht und Abmessungen können von den Angaben abweichen.

**Vorsicht: Die Soundbar wird automatisch neu gestartet, wenn Sie das Wi-Fi aus-/einschalten.**

Gesamtstromverbrauch im Bereitschaftszustand (W)	2,8W
Wi-Fi Anschlussdeaktivierungsmethode	Halten Sie die Taste <b>ID SET</b> auf der Rückseite der Soundbar 30 Sekunden lang gedrückt, um das Wi-Fi ein-/auszuschalten.
Bluetooth Anschlussdeaktivierungsmethode	Halten Sie die Taste <b>NETWORK</b> auf der Rückseite der Soundbar 30 Sekunden lang gedrückt, um das Bluetooth ein-/auszuschalten.



- Samsung Electronics erklärt hiermit, dass dieses Gerät der Richtlinie 2014/53/ EU entspricht. Der vollständige Text der EU-Konformitätserklärung ist unter folgender Internetadresse abrufbar: <http://www.samsung.com>. Geben Sie unter Support > Produktsupport suchen den Modellnamen ein. Dieses Gerät kann in allen EU-Ländern betrieben werden. Die 5GHz WLAN(Wi-Fi oder SRD)-Funktion dieses Geräts kann nur in Innenräumen betrieben werden.



#### **[Korrekte Entsorgung der Batterien dieses Produkts]**

##### **(Gilt für Länder mit Abfalltrennsystemen)**

Die Kennzeichnung auf der Batterie bzw. auf der dazugehörigen Dokumentation oder Verpackung gibt an, dass die Batterie zu diesem Produkt nach seiner Lebensdauer nicht zusammen mit dem normalen Haushaltsmüll entsorgt werden darf. Wenn die Batterie mit den chemischen Symbolen Hg, Cd oder Pb gekennzeichnet ist, liegt der Quecksilber-, Cadmium- oder Blei-Gehalt der Batterie über den in der EG-Richtlinie 2006/66 festgelegten Referenzwerten. Wenn Batterien nicht ordnungsgemäß entsorgt werden, können sie der menschlichen Gesundheit bzw. der Umwelt schaden.

Bitte helfen Sie, die natürlichen Ressourcen zu schützen und die nachhaltige Wiederverwertung von stofflichen Ressourcen zu fördern, indem Sie die Batterien von anderen Abfällen getrennt über Ihr örtliches kostenloses Altbatterie- Rücknahmesystem entsorgen.



#### **Korrekte Entsorgung von Altgeräten (Elektroschrott)**

##### **(Gilt für Länder mit Abfalltrennsystemen)**

Die Kennzeichnung auf dem Produkt, Zubehörteilen bzw. auf der dazugehörigen Dokumentation gibt an, dass das Produkt und Zubehörteile (z. B. Ladegerät, Kopfhörer, USB-Kabel) nach ihrer Lebensdauer nicht zusammen mit dem normalen Haushaltsmüll entsorgt werden dürfen. Entsorgen Sie dieses Gerät und Zubehörteile bitte getrennt von anderen Abfällen, um der Umwelt bzw. der menschlichen Gesundheit nicht durch unkontrollierte Müllbeseitigung zu schaden. Helfen Sie mit, das Altgerät und Zubehörteile fachgerecht zu entsorgen, um die nachhaltige Wiederverwertung von stofflichen Ressourcen zu fördern. Private Nutzer wenden sich an den Händler, bei dem das Produkt gekauft wurde, oder kontaktieren die zuständigen Behörden, um in Erfahrung zu bringen, wo Sie das Altgerät bzw. Zubehörteile für eine umweltfreundliche Entsorgung abgeben können.

Gewerbliche Nutzer wenden sich an ihren Lieferanten und gehen nach den Bedingungen des Verkaufsvertrags vor. Dieses Produkt und elektronische Zubehörteile dürfen nicht zusammen mit anderem Gewerbemüll entsorgt werden.

Für Informationen über die Umweltverpflichtungen und produktspezifischen regulatorischen Verpflichtungen von Samsung wie z. B. REACH, WEEE, Batterien, besuchen Sie:  
[http://www.samsung.com/uk/aboutsamsung/samsungelectronics/corporatecitizenship/data\\_corner.html](http://www.samsung.com/uk/aboutsamsung/samsungelectronics/corporatecitizenship/data_corner.html)

© 2018 Samsung Electronics Co., Ltd. All rights reserved.

## Contact SAMSUNG WORLD WIDE

If you have any questions or comments relating to Samsung products, please contact the SAMSUNG customer care Centre.

Country	Contact Centre ☎	Web Site
■ Europe		
UK	0330 SAMSUNG (7267864)	<a href="http://www.samsung.com/uk/support">www.samsung.com/uk/support</a>
IRELAND (EIRE)	0818 717100	<a href="http://www.samsung.com/ie/support">www.samsung.com/ie/support</a>
GERMANY	06196 77 555 77	<a href="http://www.samsung.com/de/support">www.samsung.com/de/support</a>
FRANCE	01 48 63 00 00	<a href="http://www.samsung.com/fr/support">www.samsung.com/fr/support</a>
ITALIA	800-SAMSUNG (800.7267864)	<a href="http://www.samsung.com/it/support">www.samsung.com/it/support</a>
SPAIN	0034902172678	<a href="http://www.samsung.com/es/support">www.samsung.com/es/support</a>
PORTUGAL	808 207 267	<a href="http://www.samsung.com/pt/support">www.samsung.com/pt/support</a>
LUXEMBURG	261 03 710	<a href="http://www.samsung.com/be_fr/support">www.samsung.com/be_fr/support</a>
NETHERLANDS	088 90 90 100	<a href="http://www.samsung.com/nl/support">www.samsung.com/nl/support</a>
BELGIUM	02-201-24-18	<a href="http://www.samsung.com/be/support">www.samsung.com/be/support</a> (Dutch) <a href="http://www.samsung.com/be_fr/support">www.samsung.com/be_fr/support</a> (French)
NORWAY	815 56480	<a href="http://www.samsung.com/no/support">www.samsung.com/no/support</a>
DENMARK	707 019 70	<a href="http://www.samsung.com/dk/support">www.samsung.com/dk/support</a>
FINLAND	030-6227 515	<a href="http://www.samsung.com/fi/support">www.samsung.com/fi/support</a>
SWEDEN	0771 726 786	<a href="http://www.samsung.com/se/support">www.samsung.com/se/support</a>
POLAND	801-172-678* lub +48 22 607-93-33* * (koszt połączenia według taryfy operatora)	<a href="http://www.samsung.com/pl/support/">http://www.samsung.com/pl/support/</a>
HUNGARY	0680SAMSUNG (0680-726-7864)	<a href="http://www.samsung.com/hu/support">www.samsung.com/hu/support</a>
AUSTRIA	0800-SAMSUNG (0800-7267864) [Only for Dealers] 0810-112233	<a href="http://www.samsung.com/at/support">www.samsung.com/at/support</a>

Country	Contact Centre ☎	Web Site
SWITZERLAND	0800 726 78 64 (0800-SAMSUNG)	<a href="http://www.samsung.com/ch/support">www.samsung.com/ch/support</a> (German) <a href="http://www.samsung.com/ch_fr/support">www.samsung.com/ch_fr/support</a> (French)
CZECH	800 - SAMSUNG (800-726786)	<a href="http://www.samsung.com/cz/support">www.samsung.com/cz/support</a>
SLOVAKIA	0800 - SAMSUNG (0800-726 786)	<a href="http://www.samsung.com/sk/support">www.samsung.com/sk/support</a>
CROATIA	072 726 786	<a href="http://www.samsung.com/hr/support">www.samsung.com/hr/support</a>
BOSNIA	055 233 999	<a href="http://www.samsung.com/support">www.samsung.com/support</a>
MONTENEGRO	020 405 888	<a href="http://www.samsung.com/support">www.samsung.com/support</a>
SLOVENIA	080 697 267 (brezplačna številka)	<a href="http://www.samsung.com/si/support">www.samsung.com/si/support</a>
SERBIA	011 321 6899	<a href="http://www.samsung.com/rs/support">www.samsung.com/rs/support</a>
ALBANIA	045 620 202	<a href="http://www.samsung.com/al/support">www.samsung.com/al/support</a>
BULGARIA	*3000 Цена в мрежата 0800 111 31, Безплатна телефонна линия	<a href="http://www.samsung.com/bg/support">www.samsung.com/bg/support</a>
ROMANIA	*8000 (apel în rețea) 08008-726-78-64 (08008-SAMSUNG) Apel GRATUIT	<a href="http://www.samsung.com/ro/support">www.samsung.com/ro/support</a>
CYPRUS	8009 4000 only from landline, toll free	<a href="http://www.samsung.com/gr/support">www.samsung.com/gr/support</a>
GREECE	80111-SAMSUNG (80111 726 7864) only from land line (+30) 210 6897691 from mobile and land line	<a href="http://www.samsung.com/gr/support">www.samsung.com/gr/support</a>
LITHUANIA	8-800-7777	<a href="http://www.samsung.com/lt/support">www.samsung.com/lt/support</a>
LATVIA	8000-7267	<a href="http://www.samsung.com/lv/support">www.samsung.com/lv/support</a>
ESTONIA	800-7267	<a href="http://www.samsung.com/ee/support">www.samsung.com/ee/support</a>

